

Fiche technique

WÖHR COMBILIFT 542/542_MR



- **Combilift 542: système simple**
- **Combilift 542_MR: version rétractable montée en série, comprenant:**

- Combilift 552, 542, 543

- **Charges des plate-formes:**

- max. 2000 kg, charge par roue 500 kg

- max. 2600 kg, charge par roue 650 kg ①

- max. 3000 kg, charge par roue 750 kg ①

- **Les plates-formes peuvent être modernisées (également places de parking individuelles)**

- **Les plates-formes peuvent être déplacées horizontalement**

- **Disposition à partir de 2 trames**

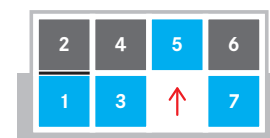
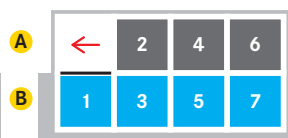
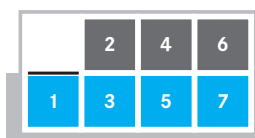

Pour les systèmes MR: Vous pouvez conduire dans le système arrière via l'espace vide.

Soit les places de parking 2 et 4 sont déplacées vers la gauche.

Une place de parking inférieure peut être surélevée.

- ① Niveau d'accès
- ② Niveau inférieur

- **Cotes de longueur garage souterrain (cotes de hauteur voir page 6/7)**

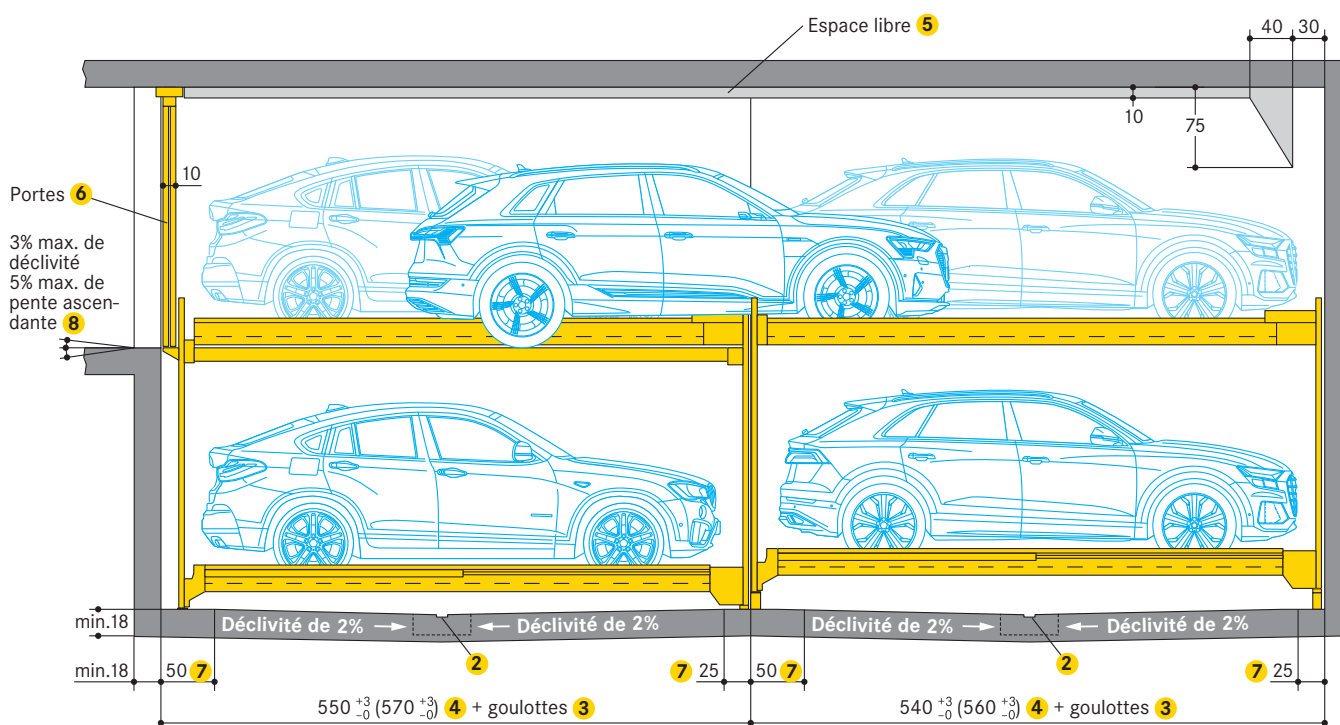

- ① Charge possible moyennant des frais supplémentaires
- ② Rigole d'évacuation des eaux (prestations maître d'oeuvre):
- 10 x 2 cm avec fosse de puisage, regard de 50 x 50 x 20 cm
- en cas d'installation d'une pompe par le maître d'oeuvre, il convient de respecter les dimensions de la fosse de puisage indiquées par le fabricant
- ③ Les goulottes/renformis (prestations maître d'oeuvre):
- ne sont pas possibles dans le passage du sol de la fosse aux murs
- si des goulottes sont nécessaires, les installations devront être plus étroites ou les fosses plus larges
- ④ 500 cm longueur du véhicule = 550/540 cm longueur de la fosse (inclus portes)
520 cm longueur du véhicule = 570/560 cm longueur de la fosse (inclus portes)

Pour les installations MR:

- profondeur de la fosse 250 et 255: longueur de la fosse + 10 cm
- profondeur de la fosse 260: longueur de la fosse + 20 cm

En raison de la longueur croissante des véhicules, nous recommandons une longueur de fosse de 570 cm afin de pouvoir garer les modèles de classe moyenne à l'avenir également.

- ⑤ Espaces libres:
- prière de demander les fiches techniques présentant les dimensions et les cotes détaillées

- ⑥ Portes (voir page 13/14)

- ⑦ Dans cette zone, 0% de déclivité/pente ascendante dans le sens de la longueur et de la largeur

- ⑧ Dans le cas des garages hors sol avec une pente, un canal de drainage est recommandé dans l'allée

■ Cotes

- toutes les cotes sont des dimensions finales minimales
- les tolérances doivent être prises en compte
- toutes les cotes sont en cm

■ Distinction entre Combilift 542 et Combilift 542_MR

Le **Combilift 542** est utilisé dans le cas d'une installation à 1 rangée et dans le cas d'une disposition à plusieurs rangées dans la dernière rangée.
 Le **Combilift 542_MR** est utilisé en cas de disposition sur plusieurs rangées dans la rangée avant.

■ 1 rangée

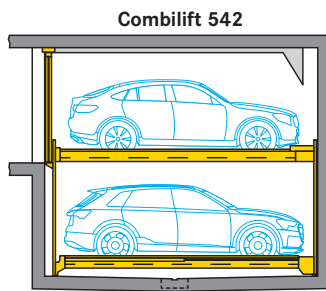

■ 2 rangées

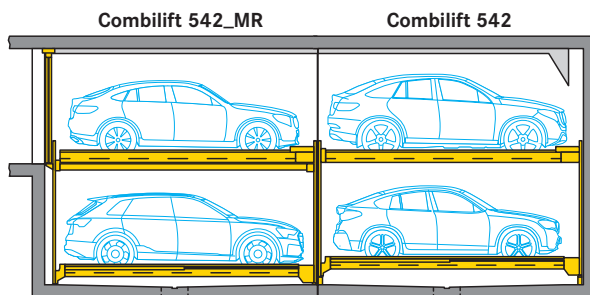

■ 3 rangées

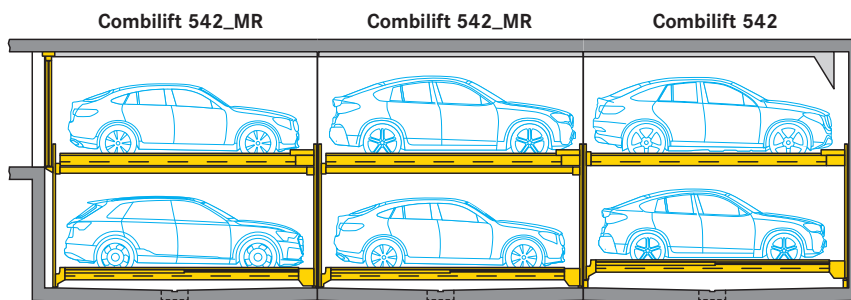

■ 4 rangées

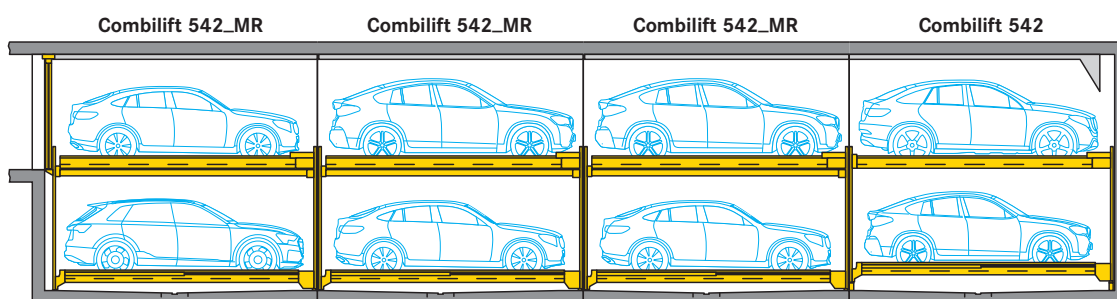

Disposition des trames et combinaisons pour les installations à plusieurs rangées

Pour garantir la rationalité de l'installation, les dispositions maximales de trame suivantes doivent être respectées.

Recommandation de WÖHR: Largeur de plate-forme d'au moins 280 cm.

2 rangées d'installations d'affilée

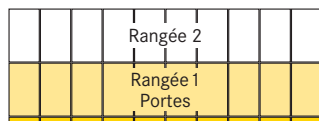

Combilift 542
max. 10 trames, 19 places

Combilift 542_MR
max. 10 trames, 19 places

Combilift 543
max. 10 trames, 29 places

Combilift 552
max. 10 trames, 19 places

Combinaison Combilift 542_MR avec Combilift 542

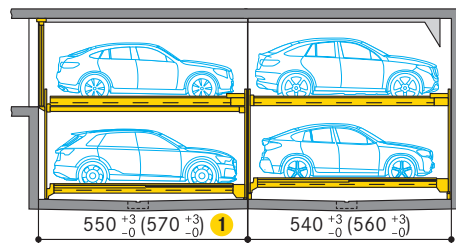

Recommandation de WÖHR:
max. 9 trames, 34 places

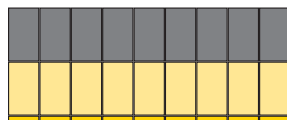

Combilift 542
9 trames, 17 places

Combilift 542_MR
9 trames, 17 places

Combinaison Combilift 542_MR avec Combilift 543

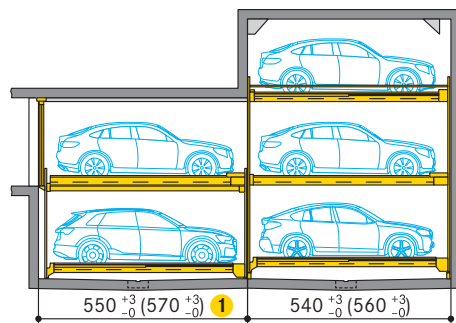

Recommandation de WÖHR:
max. 7 trames, 33 places

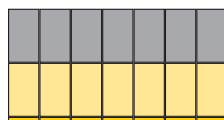

Combilift 543
7 trames, 20 places

Combilift 542_MR
7 trames, 13 places

Combinaison Combilift 542_MR avec Combilift 552

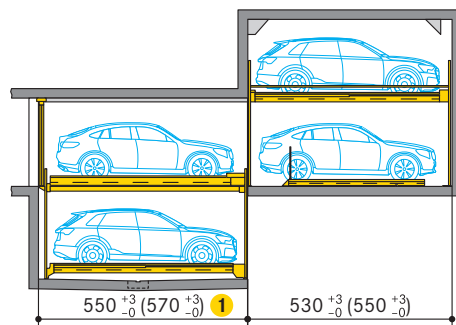

Recommandation de WÖHR:
max. 9 trames, 34 places

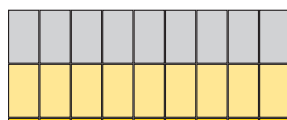

Combilift 552
9 trames, 17 places

Combilift 542_MR
9 trames, 17 places

- 1 Profondeur de la fosse 250 et 255: +10 cm
Profondeur de la fosse 260: +20 cm

Disposition des trames et combinaisons pour les installations à plusieurs rangées

Pour garantir la rationalité de l'installation, les dispositions maximales de trame suivantes doivent être respectées.

Recommandation de WÖHR: Largeur de plate-forme d'au moins 280 cm.

3 rangées d'installations d'affilée

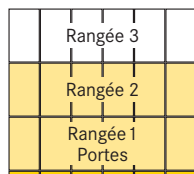

Combilift 542
max. 6 trames, 11 places

Combilift 543
max. 6 trames, 17 places

Combilift 552
max. 6 trames, 11 places

Combilift 542_MR
max. 6 trames, 11 places

Combilift 542_MR
max. 6 trames, 11 places

Combinaison Combilift 542_MR avec Combilift 542

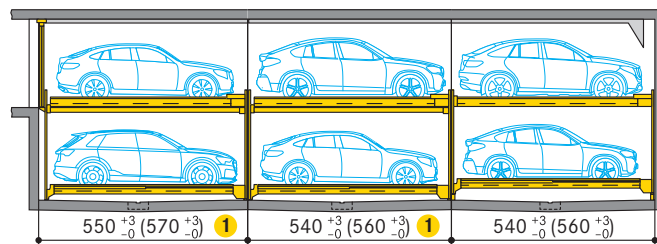

Recommandation de WÖHR:
max. 6 trames, 33 places

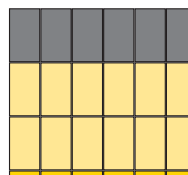

Combilift 542
6 trames, 11 places

Combilift 542_MR
6 trames, 11 places

Combilift 542_MR
6 trames, 11 places

Combinaison Combilift 542_MR avec Combilift 543

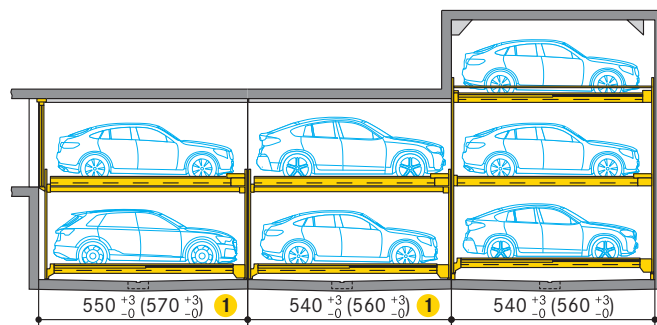

Recommandation de WÖHR:
max. 5 trames, 32 places

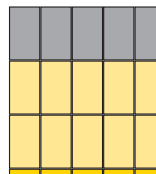

Combilift 543
5 trames, 14 places

Combilift 542_MR
5 trames, 9 places

Combilift 542_MR
5 trames, 9 places

Combinaison Combilift 542_MR avec Combilift 552

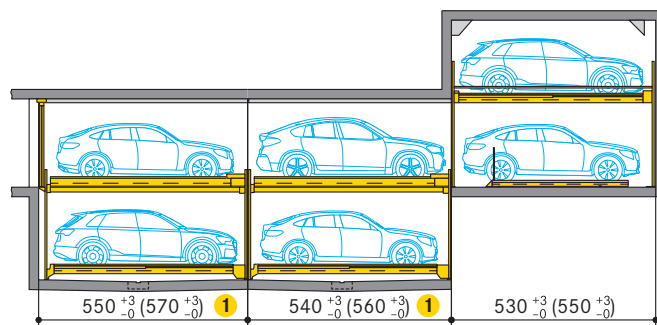

Recommandation de WÖHR:
max. 6 trames, 33 places

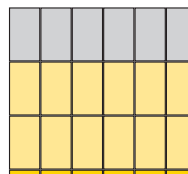

Combilift 552
6 trames, 11 places

Combilift 542_MR
6 trames, 11 places

Combilift 542_MR
6 trames, 11 places

1 Profondeur de la fosse 250 et 255: +10 cm
Profondeur de la fosse 260: +20 cm

Disposition des trames et combinaisons pour les installations à plusieurs rangées

Pour garantir la rationalité de l'installation, les dispositions maximales de trame suivantes doivent être respectées.

Recommandation de WÖHR: Largeur de plate-forme d'au moins 280 cm.

4 rangées d'installations d'affilée

Rangée 4	Combilift 542 max. 4 trames, 7 places	Combilift 543 max. 4 trames, 11 places	Combilift 552 max. 4 trames, 7 places
Rangée 3	Combilift 542_MR max. 4 trames, 7 places		
Rangée 2	Combilift 542_MR max. 4 trames, 7 places		
Rangée 1 Portes	Combilift 542_MR max. 4 trames, 7 places		

Combinaison Combilift 542_MR avec Combilift 542

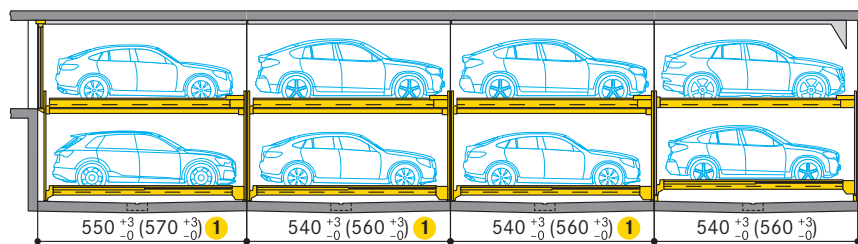

Recommandation de WÖHR:
max. 4 trames, 28 places

	Combilift 542 4 trames, 7 places
	Combilift 542_MR 4 trames, 7 places
	Combilift 542_MR 4 trames, 7 places
	Combilift 542_MR 4 trames, 7 places

Combinaison Combilift 542_MR avec Combilift 543

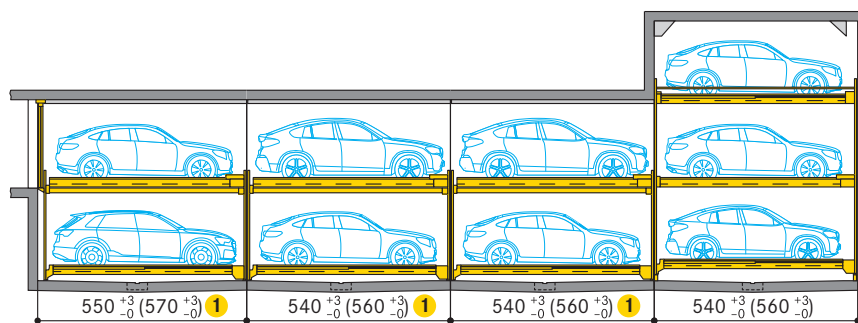

Recommandation de WÖHR:
max. 4 trames, 32 places

	Combilift 543 4 trames, 11 places
	Combilift 542_MR 4 trames, 7 places
	Combilift 542_MR 4 trames, 7 places
	Combilift 542_MR 4 trames, 7 places

Combinaison Combilift 542_MR avec Combilift 552

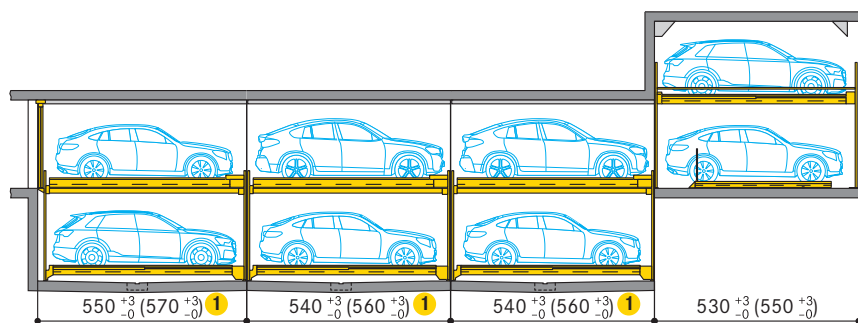

Recommandation de WÖHR:
max. 4 trames, 28 places

	Combilift 552 4 trames, 7 places
	Combilift 542_MR 4 trames, 7 places
	Combilift 542_MR 4 trames, 7 places
	Combilift 542_MR 4 trames, 7 places

- 1 Profondeur de la fosse 250 et 255: +10 cm
Profondeur de la fosse 260: +20 cm

Cotes de hauteur Combilift 542

Voir page 8 pour des exemples de configurations.

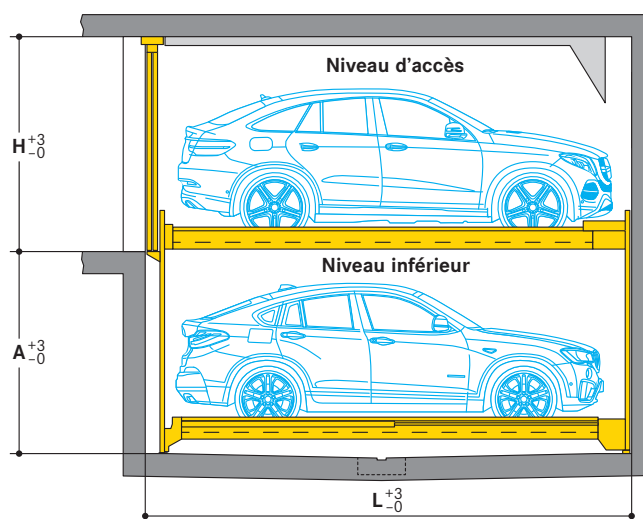

Type	Profondeur de la fosse A	Hauteur des véhicules niveau inférieur	Longueur de la fosse L 1	Hauteur des véhicules niveau d'accès				
				200	205	210	215	220
				Hauteur H				
542-175	175	150	550 (570)	220	225	230	235	240
542-180	180	155	550 (570)	220	225	230	235	240
542-185	185	160	550 (570)	220	225	230	235	240
542-190	190	165	550 (570)	220	225	230	235	240
542-195	195	170	550 (570)	220	225	230	235	240
542-200	200	175	550 (570)	220	225	230	235	240
542-205	205	180	550 (570)	220	225	230	235	240
542-210	210	185	550 (570)	220	225	230	235	240
542-215	215	190	550 (570)	220	225	230	235	240
542-220	220	195	550 (570)	220	225	230	235	240
542-225	225	200	550 (570)	220	225	230	235	240
542-230	230	205	550 (570)	-	225	230	235	240
542-235	235	210	550 (570)	-	-	230	235	240
542-240	240	215	550 (570)	-	-	-	235	240
542-245	245	220	550 (570)	-	-	-	-	240

1 Dimensions entre parenthèses pour longueur de véhicule 520 cm

Nombre d'immatriculations de voitures en Allemagne

Aide à l'orientation pour les mesures de hauteur: avec un type d'installation du tableau ci-dessus, qui couvre par exemple les voitures jusqu'à 175 cm de hauteur, il est possible de garer 92,81 % de toutes les voitures immatriculées en Allemagne.

Hauteur	Exemples de modèles	Nombre d'immatriculations de voitures	
143,5	Opel Corsa	33,27 %	jusqu'à 150 cm*
144,1	VW Passat		
147,3	Audi A8		
161,5	VW ID.5	91,25 %	jusqu'à 170 cm*
166,8	BMW iX3		
168,1	Skoda Kodiaq		
171,2	Audi Q7	92,81 %	jusqu'à 175 cm*
171,8	Mercedes Benz EQS SUV		
172,7	Volvo XC90		
177,8	Ford Explorer	93,76 %	jusqu'à 180 cm*
179,7	Mercedes Benz GLE		
179,7	VW Caddy Kombi		
188,0	VW Amarok	99,27 %	jusqu'à 205 cm*
191,4	Land Rover Defender		
193,8	VW ID.Buzz		

* En raison des différents équipements, des véhicules de construction identique peuvent présenter des hauteurs différentes. Les hauteurs maximales ont été prises en compte.

Source: Office fédéral allemand de l'automobile, 2022 (évaluation pour les véhicules à moteur immatriculés en Allemagne et destinés au transport de personnes et comportant jusqu'à 9 places assises).

■ Cotes de hauteur Combilift 542_MR

Voir page 8 pour des exemples de configurations.

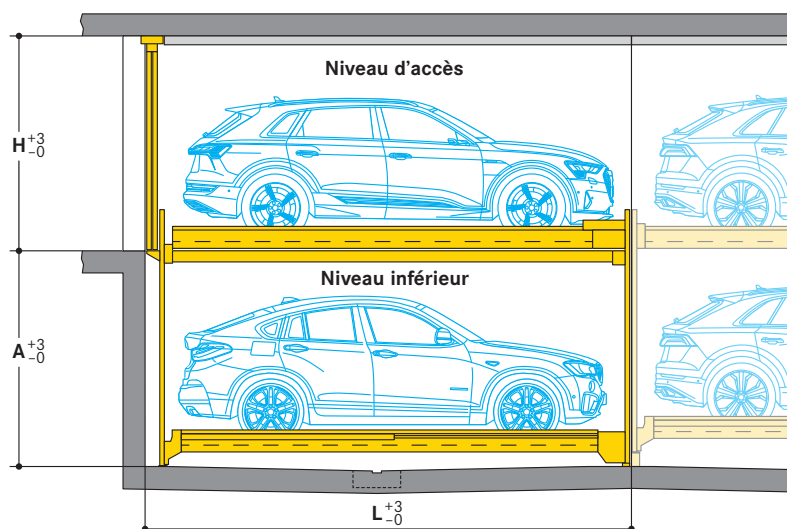

Type	Profondeur de la fosse A	Hauteur des véhicules niveau inférieur	Longueur de la fosse L ¹	Hauteur des véhicules niveau d'accès				
				200	205	210	215	220
				Hauteur H				
542_MR-190	190	150	550 (570)	220	225	230	235	240
542_MR-195	195	155	550 (570)	220	225	230	235	240
542_MR-200	200	160	550 (570)	220	225	230	235	240
542_MR-205	205	165	550 (570)	220	225	230	235	240
542_MR-210	210	170	550 (570)	220	225	230	235	240
542_MR-215	215	175	550 (570)	220	225	230	235	240
542_MR-220	220	180	550 (570)	220	225	230	235	240
542_MR-225	225	185	550 (570)	220	225	230	235	240
542_MR-230	230	190	550 (570)	220	225	230	235	240
542_MR-235	235	195	550 (570)	220	225	230	235	240
542_MR-240	240	200	550 (570)	220	225	230	235	240
542_MR-245	245	205	550 (570)	-	225	230	235	240
542_MR-250	250	210	560 (580)	-	-	230	235	240
542_MR-255	255	215	560 (580)	-	-	-	235	240
542_MR-260	260	220	570 (590)	-	-	-	-	240

¹ Dimensions entre parenthèses pour longueur de véhicule 520 cm

Aide à la décision pour les hauteurs de véhicules

Le choix de la bonne hauteur de véhicule pour votre projet repose essentiellement sur les réglementations en matière de construction, les attentes des utilisateurs et les spécifications de construction. Les critères peuvent inclure

Bâtiments résidentiels:

Différentes hauteurs de parking sont envisageables et peuvent influencer sur le prix de vente. Par exemple, des places de stationnement plus basses pourraient être prévues pour les véhicules plus hauts et ainsi un accès plus pratique au véhicule. Des places de stationnement supérieures peuvent être prévues pour les véhicules moins hauts. Cela réduit la hauteur du bâtiment et moins d'espace est requis. La rampe d'accès au parking souterrain sera moins raide ou longue. Afin de permettre la vente de places de parking, nous recommandons que la hauteur des véhicules soit toujours la même.

Immeuble de bureaux:

Pour ce concept de stationnement, nous recommandons que toutes les places de stationnement aient la même hauteur de véhicule. Si des places de stationnement attribuées en permanence sont préférées pour les personnes autorisées à stationner, différentes hauteurs de places de stationnement pourraient être prévues.

Hôtels:

Qu'il s'agisse d'un hôtel de ville, d'un hôtel de vacances ou d'appartements de vacances: Si les personnes autorisées à stationner ne sont pas toujours les mêmes, toutes les places de stationnement doivent avoir la même hauteur de place de stationnement. Ici, il est conseillé de choisir des hauteurs de stationnement maximales afin de pouvoir garer des véhicules avec des structures de toit si nécessaire.

Exemple de configuration bâtiment résidentiel

1	Hauteur des véhicules niveau d'accès	205 cm	3	Type	542_MR-205
2	Hauteur des véhicules niveau inférieur	165 cm	4	Profondeur de la fosse A	205 cm
			5	Hauteur H	225 cm

Type	Profondeur de la fosse A	Hauteur des véhicules niveau inférieur	1 Hauteur des véhicules niveau d'accès				
			200	205	210	215	220
Hauteur H							
3 542_MR-200	4 200	2 160	220	5 225	230	235	240
542_MR-205	205	165	220	225	230	235	240
542_MR-210	210	170	220	225	230	235	240

Exemple de configuration d'immeubles de bureaux et d'hôtels

1	Hauteur des véhicules niveau d'accès	205 cm	3	Type	542_MR-245
2	Hauteur des véhicules niveau inférieur	205 cm	4	Profondeur de la fosse A	245 cm
			5	Hauteur H	225 cm

Type	Profondeur de la fosse A	Hauteur des véhicules niveau inférieur	1 Hauteur des véhicules niveau d'accès				
			200	205	210	215	220
Hauteur H							
3 542_MR-240	4 240	2 200	220	5 225	230	235	240
542_MR-245	245	205	-	225	230	235	240
542_MR-250	250	210	-	-	230	235	240

■ Dimensions de la fosse sans cloisons intermédiaires

Fosse continue:

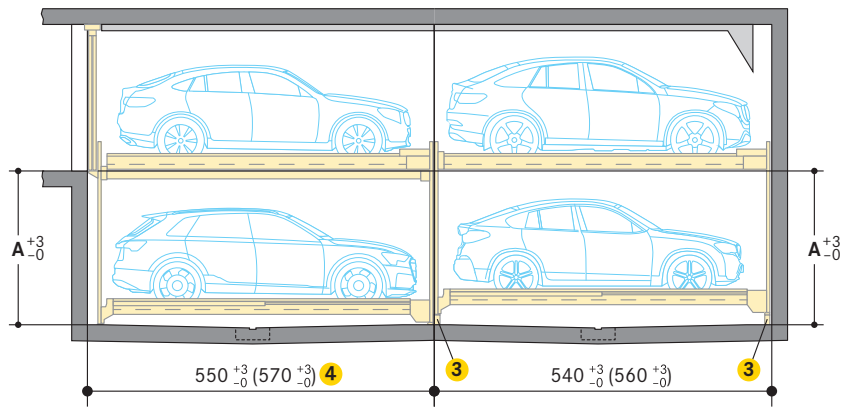

Fosse séparée:

– sans frais supplémentaires pour Combilift

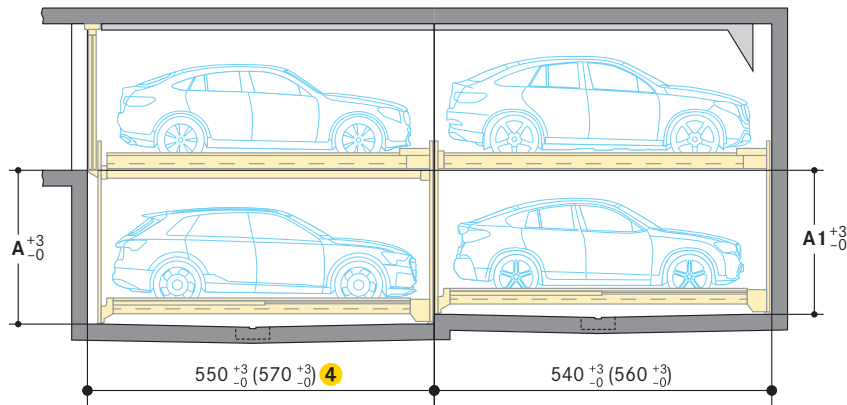

Type 1 2	Profondeur de la fosse A	Profondeur de la fosse A1
542_MR-190	190	175
542_MR-195	195	180
542_MR-200	200	185
542_MR-205	205	190
542_MR-210	210	195
542_MR-215	215	200
542_MR-220	220	205
542_MR-225	225	210
542_MR-230	230	215
542_MR-235	235	220
542_MR-240	240	225
542_MR-245	245	230
542_MR-250	250	235
542_MR-255	255	240
542_MR-260	260	245

- 1 WÖHR recommande une fosse continue. Cela simplifie les travaux de bétonnage et le respect des dimensions.
- 2 En raison de la fosse plus profonde de 15 cm du système MR, les mêmes hauteurs de véhicules peuvent être garées dans les places de stationnement inférieures de toutes les rangées
- 3 La sous-structure pour Combilift est incluse
- 4 Profondeur de la fosse 250 et 255: +10 cm
Profondeur de la fosse 260: +20 cm

Plan

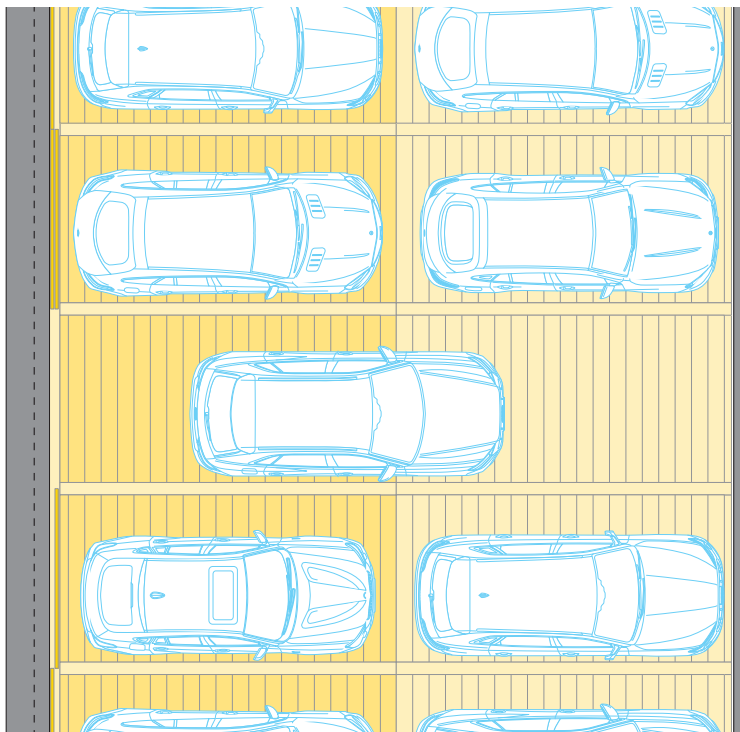

■ Dimensions de la fosse avec cloisons intermédiaires

Fosse continue:

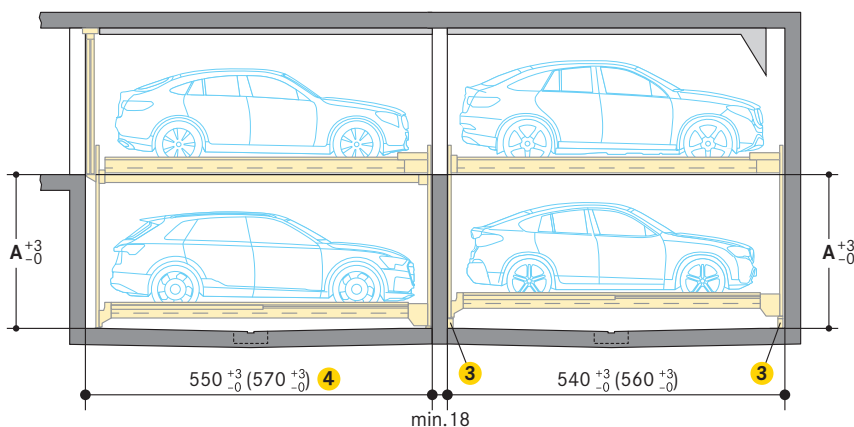

Fosse séparée:

- sans frais supplémentaires pour Combilift

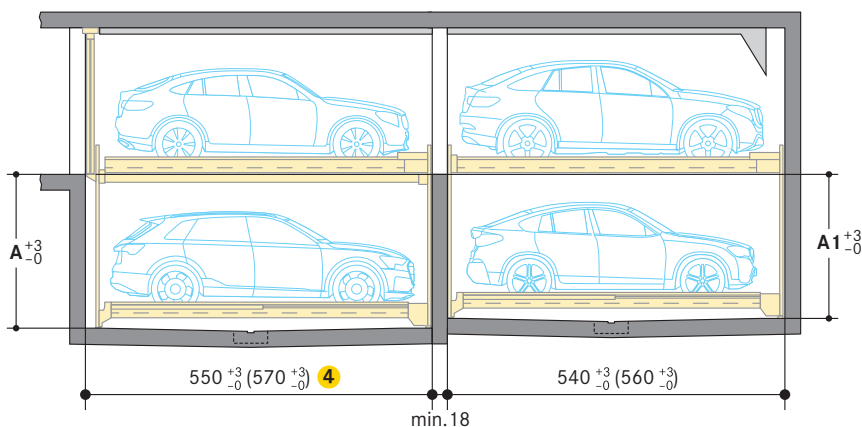

Type 1 2	Profondeur de la fosse A	Profondeur de la fosse A1
542_MR-190	190	175
542_MR-195	195	180
542_MR-200	200	185
542_MR-205	205	190
542_MR-210	210	195
542_MR-215	215	200
542_MR-220	220	205
542_MR-225	225	210
542_MR-230	230	215
542_MR-235	235	220
542_MR-240	240	225
542_MR-245	245	230
542_MR-250	250	235
542_MR-255	255	240
542_MR-260	260	245

- 1 WÖHR recommande une fosse continue. Cela simplifie les travaux de bétonnage et le respect des dimensions.
- 2 En raison de la fosse plus profonde de 15 cm du système MR, les mêmes hauteurs de véhicules peuvent être garées dans les places de stationnement inférieures de toutes les rangées
- 3 La sous-structure pour Combilift est incluse
- 4 Profondeur de la fosse 250 et 255: +10 cm
Profondeur de la fosse 260: +20 cm

Plan

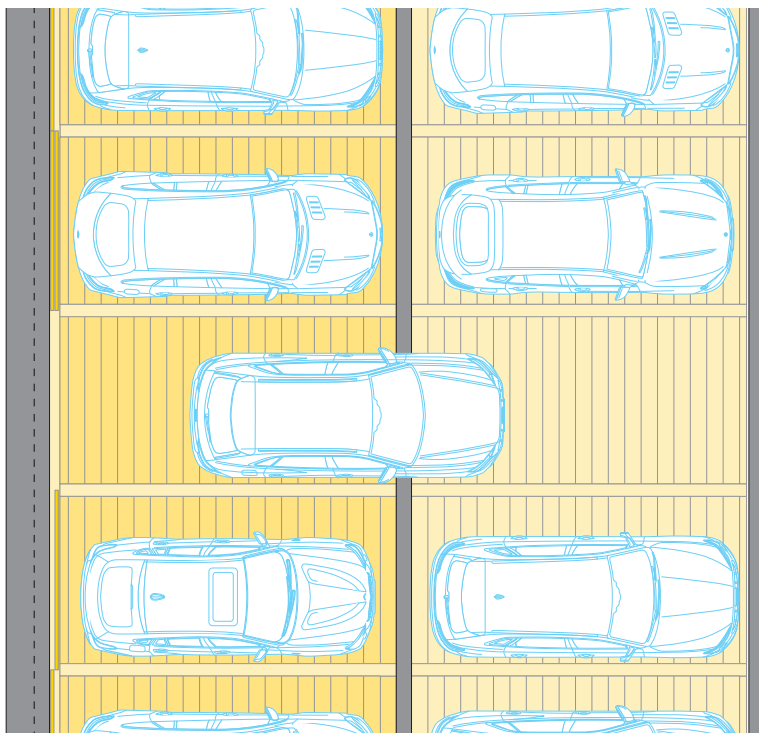

■ Dimensions de la fosse avec supports

Fosse continue:

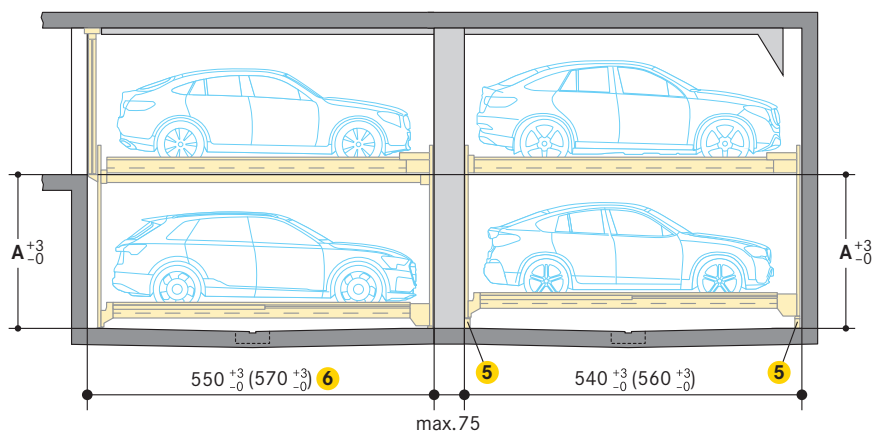

Fosse séparée:

- sans frais supplémentaires pour Combilift

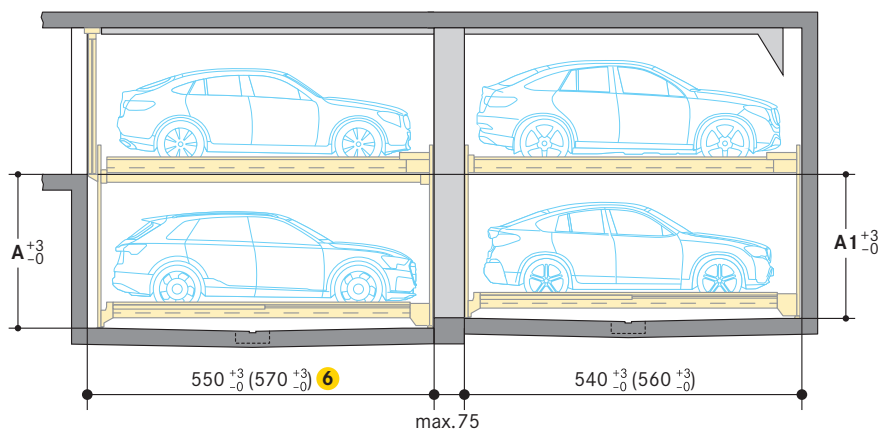

Plan

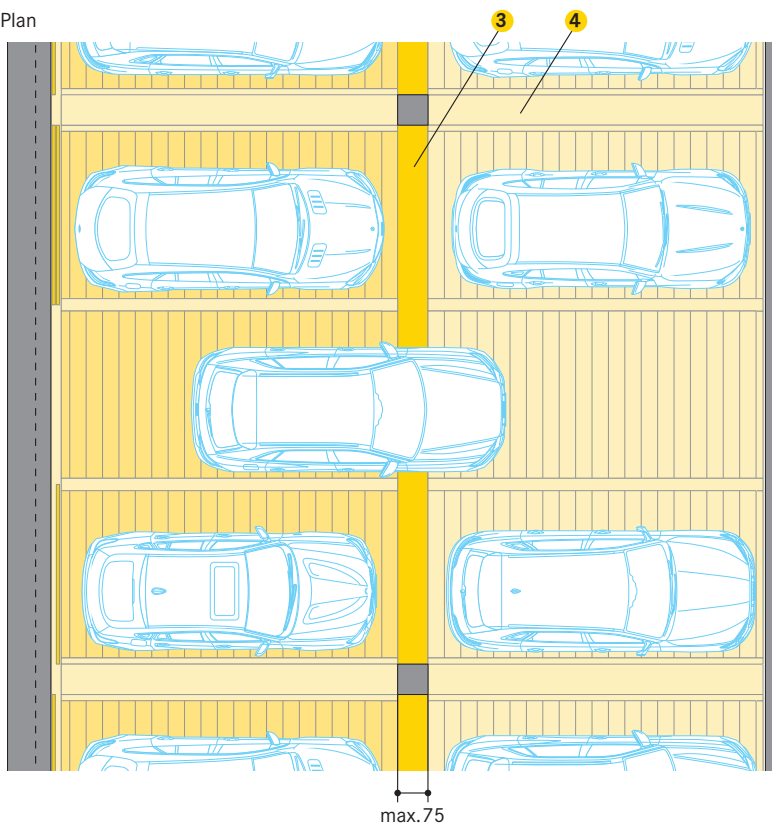

Type 1 2	Profondeur de la fosse A	Profondeur de la fosse A1
542_MR-190	190	175
542_MR-195	195	180
542_MR-200	200	185
542_MR-205	205	190
542_MR-210	210	195
542_MR-215	215	200
542_MR-220	220	205
542_MR-225	225	210
542_MR-230	230	215
542_MR-235	235	220
542_MR-240	240	225
542_MR-245	245	230
542_MR-250	250	235
542_MR-255	255	240
542_MR-260	260	245

- 1 WÖHR recommande une fosse continue. Cela simplifie les travaux de bétonnage et le respect des dimensions.
- 2 En raison de la fosse plus profonde de 15 cm du système MR, les mêmes hauteurs de véhicules peuvent être garées dans les places de stationnement inférieures de toutes les rangées
- 3 Seuil de franchissement avec supplément
- 4 Séparation de la structure métallique requise, avec supplément
- 5 La sous-structure pour Combilift est incluse
- 6 Profondeur de la fosse 250 et 255: +10 cm
Profondeur de la fosse 260: +20 cm

Profil d'espace libre (véhicules standard)

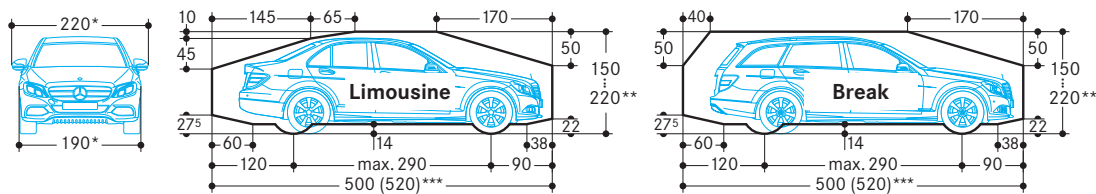

* pour une largeur de plate-forme de 250 cm
 ** la hauteur totale de la voiture, y compris la galerie et le support de l'antenne, ne devra pas dépasser les cotes maximales de hauteur de voiture indiquées ici
 *** voir page 1

Cotes de largeur

Largeur des plateformes:

- 250 cm:
 - pour une largeur de véhicule de 190 cm (sans rétroviseurs extérieurs)
- 260-300 cm:
 - pour les véhicules de plus de 190 cm de large (sans rétroviseurs extérieurs)
- 270-300 cm:
 - pour les installations au bout de la voie d'accès

Des largeurs de plateforme à partir de 270 cm sont recommandées pour une procédure de stationnement à l'aise et des rapports confortables de montée et de descente. Lorsque cette largeur n'est pas atteinte, la procédure de stationnement peut être rendue limitée en fonction de la largeur du véhicule, du type de véhicule, du mode personnel de conduite, de la voie d'accès du garage (souterrain).

Avec une disposition à 90° des places de parking, nous recommandons l'élargissement de la voie de jalonnage à au moins 700 cm ou un renflement de paroi (voir ci-dessous).

Cotes de largeur (garage souterrain)

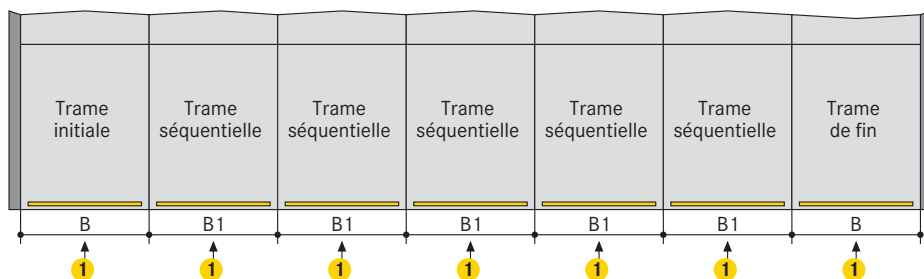
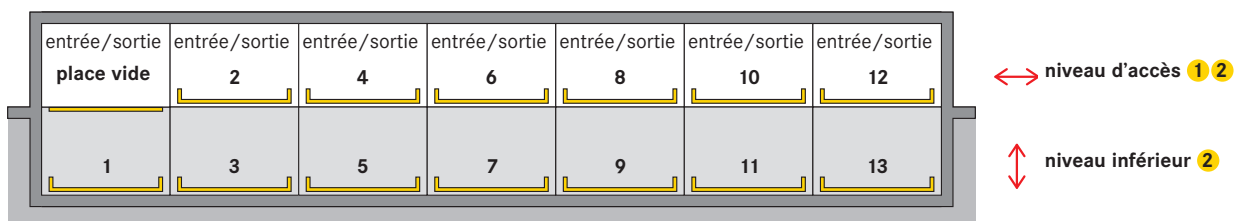

Encombrement		Pour les largeurs intérieures de plates-formes
B	B1	
280	270	250
290	280	260
300	290	270
310	300	280 ③
320	310	290 ③
330	320	300 ③

- ① Une entrée/sortie au niveau d'accès est nécessaire pour chaque trame
- ② Nous recommandons des largeurs de plate-forme de 270 cm ou plus pour un stationnement facile et des conditions pratiques pour entrer et sortir. Des largeurs de plate-forme plus petites sont possibles mais non recommandées (veuillez consulter WÖHR).
- ③ Charges des plate-formes max. 2600 kg
- ④ Il n'est pas possible de combiner différentes largeurs de plate-forme

Cotes d'ouverture de portière

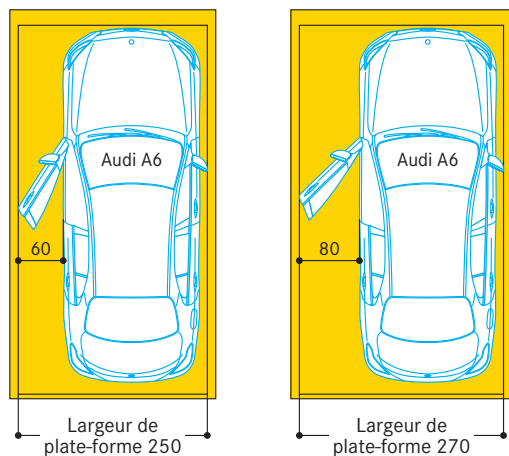

L'espace d'ouverture des portes varie en fonction du modèle de véhicule et de la position de stationnement du véhicule sur la plate-forme. Pour des conditions confortables pour monter et descendre du véhicule, nous recommandons des largeurs de plate-forme à partir de 270 cm.

Renflement de la paroi

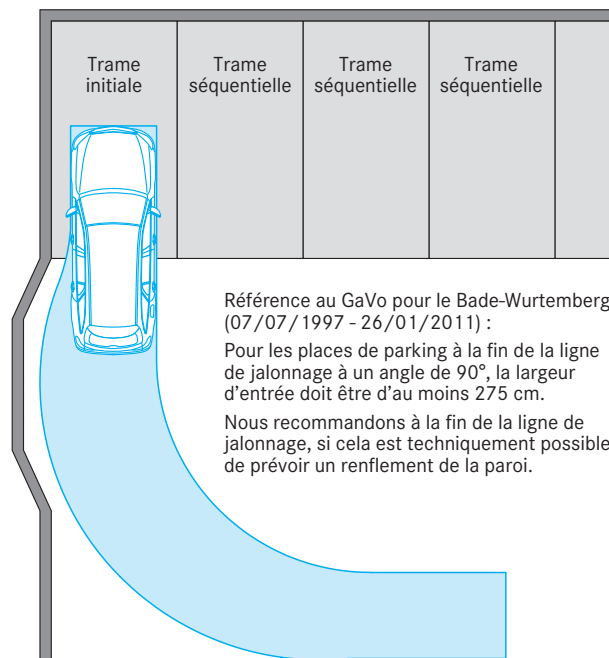

Référence au GaVo pour le Bade-Wurtemberg (07/07/1997 - 26/01/2011) :
 Pour les places de parking à la fin de la ligne de jalonnage à un angle de 90°, la largeur d'entrée doit être d'au moins 275 cm.
 Nous recommandons à la fin de la ligne de jalonnage, si cela est techniquement possible, de prévoir un renflement de la paroi.

Portes

Selon DIN EN 14010 un portail est nécessaire.

Portails coulissants automatiques:

- entraînement électrique
- technologie de contrôle intégrée dans le système global
- verrouillage électromécanique
- ouverture uniquement si la place sélectionnée a atteint sa position de rétractation ou d'extension.
- toutes les ouvertures dans la zone d'accès sont fermées

L'application des prescriptions locales relatives à la technologie, la maintenance et la révision des portes électriques ne fait pas partie de nos prestations. Ces mesures devront être observées et exécutées par le client conformément aux réglementations spécifiques du pays concerné.

Portails coulissants derrière les supports avec appui de porte

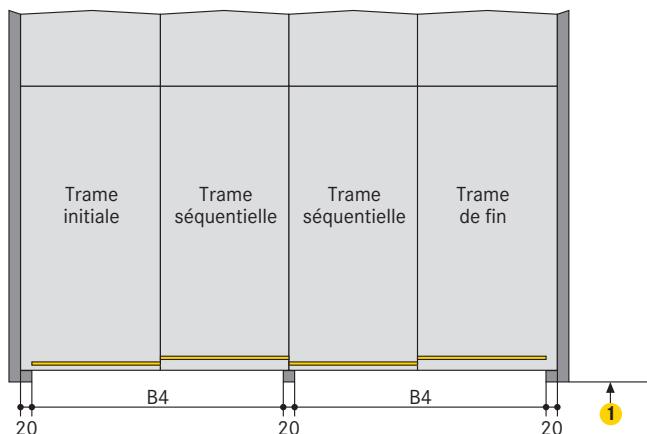

Encombrement B4	Pour les largeurs intérieures de plates-formes
520	250
540	260
560	270
580	280 ②
600	290 ②
620	300 ②

- ① Largeur de voie de circulation conforme aux prescriptions du pays
- ② Charges des plate-formes max. 2600 kg
- ③ Pour les installations MR:
Profondeur de la fosse 250 et 255: +10 cm
Profondeur de la fosse 260: +20 cm

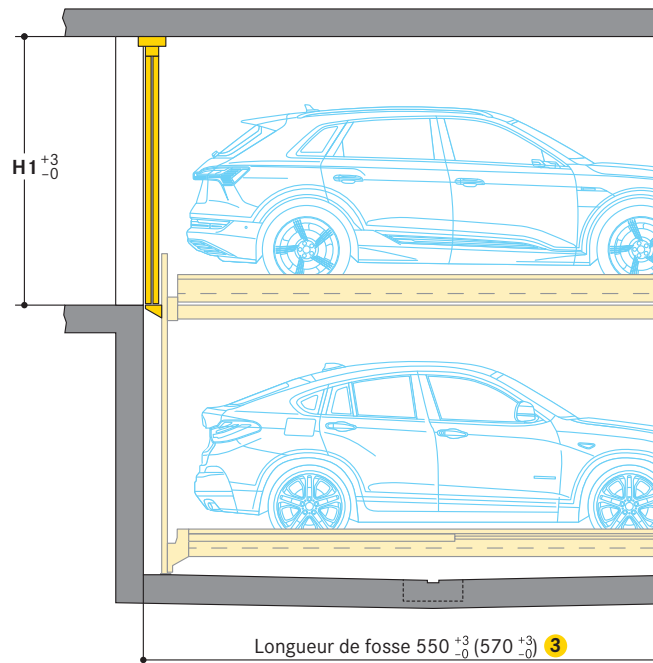

	Hauteur des véhicules niveau d'accès				
	200	205	210	215	220
H1	220	225	230	235	240

Portails coulissants sous le linteau entre les supports

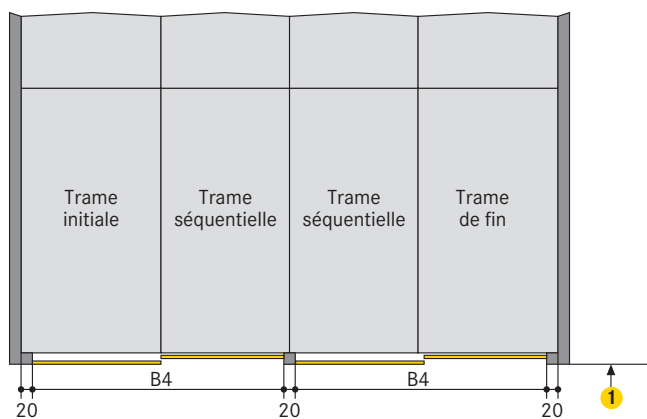

Encombrement B4	Pour les largeurs intérieures de plates-formes
520	250
540	260
560	270
580	280 ②
600	290 ②
620	300 ②

- ① Largeur de voie de circulation conforme aux prescriptions du pays
- ② Charges des plate-formes max. 2600 kg
- ③ Pour les installations MR:
Profondeur de la fosse 250 et 255: +10 cm
Profondeur de la fosse 260: +20 cm

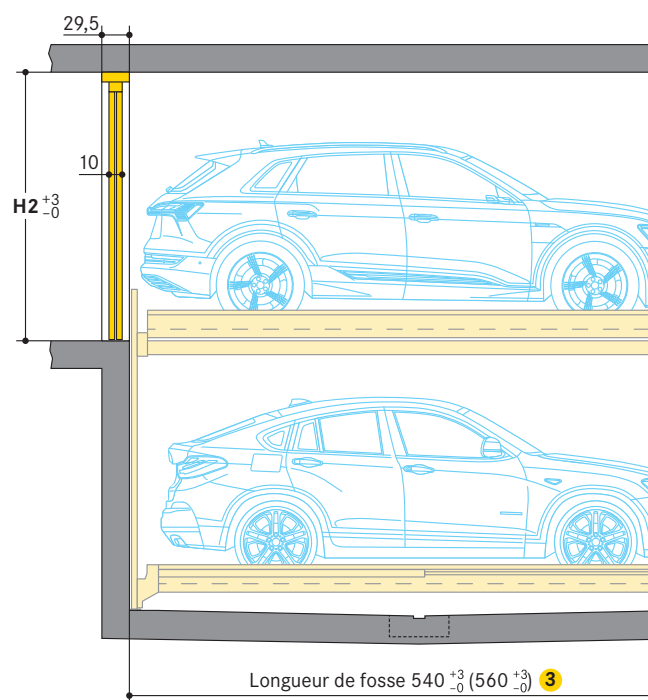

	Hauteur des véhicules niveau d'accès				
	200	205	210	215	220
H2	220	225	230	235	240

■ Guidage au sol de la porte coulissante

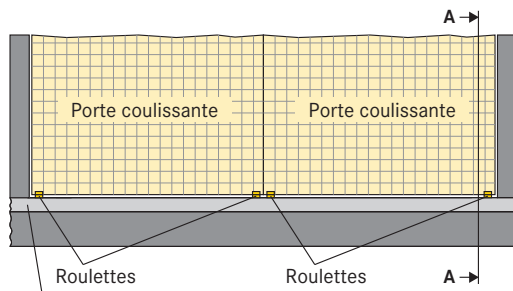

Sol fini ①

- ① Sol fini:
 - selon DIN 18353,
 - Planéité du sol selon DIN 18202, tableau 3, ligne 3
- ② Guide-porte:
 - embase avec rouleaux en plastique
 - fixation au sol avec des ancrages adhésifs (filetage intérieur M8)
 - profondeur de forure 9 cm env.
 - avec chape dans la zone de la porte (pour atteindre le niveau du sol), la profondeur de forure augmente la quantité de chape (max. 4 cm)
- ③ Si le jalonnage est réalisé avec des blocs de béton, de l'asphalte, etc., la dalle de béton du bord de la fosse dans la zone de la porte doit avoir une largeur minimale de 29,5 cm

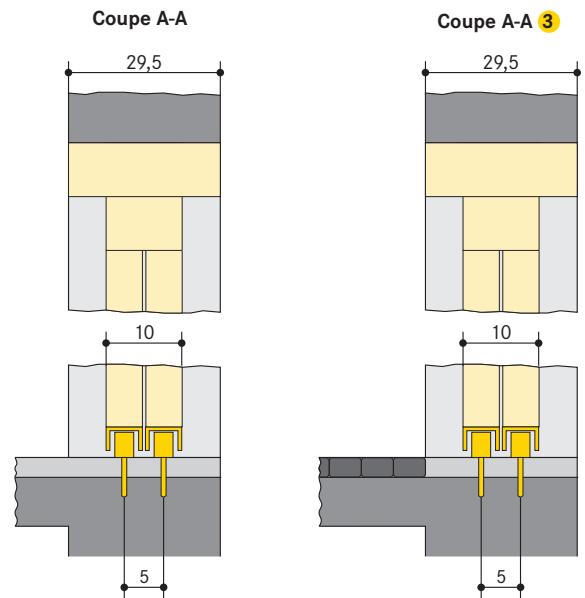

Statique et réalisation du gros oeuvre

Coupe

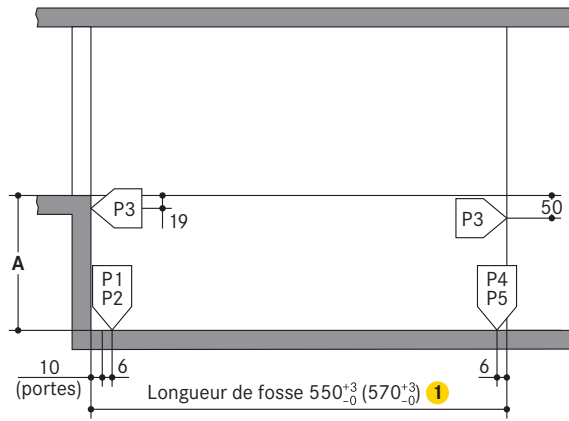

Type	A
542-175	175
542-180	180
542-185	185
542-190	190
542-195	195
542-200	200
542-205	205
542-210	210
542-215	215
542-220	220
542-225	225
542-230	230
542-235	235
542-240	240
542-245	245

Type	A
542_MR-190	190
542_MR-195	195
542_MR-200	200
542_MR-205	205
542_MR-210	210
542_MR-215	215
542_MR-220	220
542_MR-225	225
542_MR-230	230
542_MR-235	235
542_MR-240	240
542_MR-245	245
542_MR-250	250
542_MR-255	255
542_MR-260	260

542 (2000 kg)
P1 + 44,6 kN*
P2 + 18,7 kN
P3 ± 3,0 kN
P4 + 44,6 kN
P5 + 18,7 kN

542 (2600 kg)
P1 + 48,1 kN*
P2 + 20,2 kN
P3 ± 3,0 kN
P4 + 48,1 kN
P5 + 20,2 kN

542 (3000 kg)
P1 + 52,1 kN*
P2 + 21,2 kN
P3 ± 3,0 kN
P4 + 52,1 kN
P5 + 21,2 kN

542_MR (2000 kg)
P1 + 51,8 kN*
P2 + 25,9 kN
P3 ± 3,0 kN
P4 + 51,8 kN
P5 + 25,9 kN

542_MR (2600 kg)
P1 + 56,8 kN*
P2 + 28,9 kN
P3 ± 3,0 kN
P4 + 56,8 kN
P5 + 28,9 kN

542_MR (3000 kg)
P1 + 61,8 kN*
P2 + 30,9 kN
P3 ± 3,0 kN
P4 + 61,8 kN
P5 + 30,9 kN

* toutes les forces, y compris le poids de la voiture

Plan

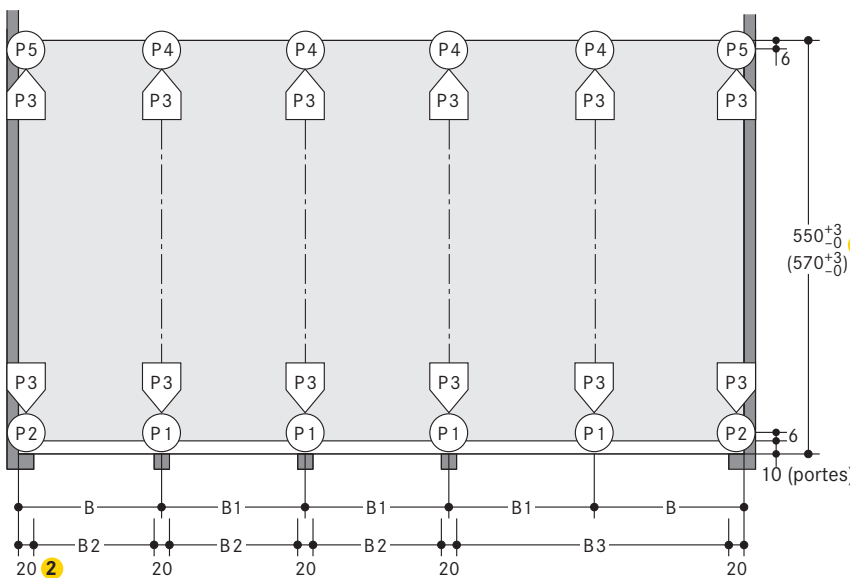

Les efforts des points d'appui sont transmis au sol par:

- des semelles (d'environ 350 cm²)
- des chevilles expansibles
- profondeur de forure 12- 14 cm
- dalle de sol en béton
- épaisseur de la dalle de plancher 18 cm au min.

Transfert de la force d'appui sur les murs:

- avec plaques murales (30 cm² env.)
- des chevilles expansibles
- profondeur de forure 12- 14 cm
- mur côté niveau d'accès et mur arrière en béton
- parfaitement lisse
- aucune pièce - comme, par exemple, des rebords ou conduits, etc. - ne devra dépasser
- épaisseur des parois 18 cm min.

Qualité du béton:

- selon les exigences statiques du bâtiment
- pour le chevillage, le minimum est C20/25

Points d'appui:

- les longueurs sont déterminées
- nous tenons à votre disposition, pour chaque variante de système, des fiches détaillées vérifiées par le bureau de contrôle TÜV

Largeur du linteau et du portail:

- à déterminer avec WÖHR
- l'entraxe (270/280/290/300/310/320) doit être respecté

Encombrement				Pour les largeurs intérieures de plates-formes
B	B1	B2	B3	
280	270	250	520	250
290	280	260	540	260
300	290	270	560	270
310	300	280	580	280 ③
320	310	290	600	290 ③
330	320	300	620	300 ③

- 1 Pour les installations MR:
Profondeur de la fosse 250 et 255: +10 cm
Profondeur de la fosse 260: +20 cm
- 2 Lorsque la largeur des poteaux est supérieure à 20 cm, la largeur de passage (B et B1) indiquée ci-dessus en sera réduite d'autant. Pour éviter cela, nous conseillons d'augmenter les largeurs entre poteaux (B2 et B3). Il sera nécessaire de consulter WÖHR à ce sujet.
- 3 Charges des plate-formes max. 2600 kg

■ Répartition des travaux électriques

■ Schéma d'installation

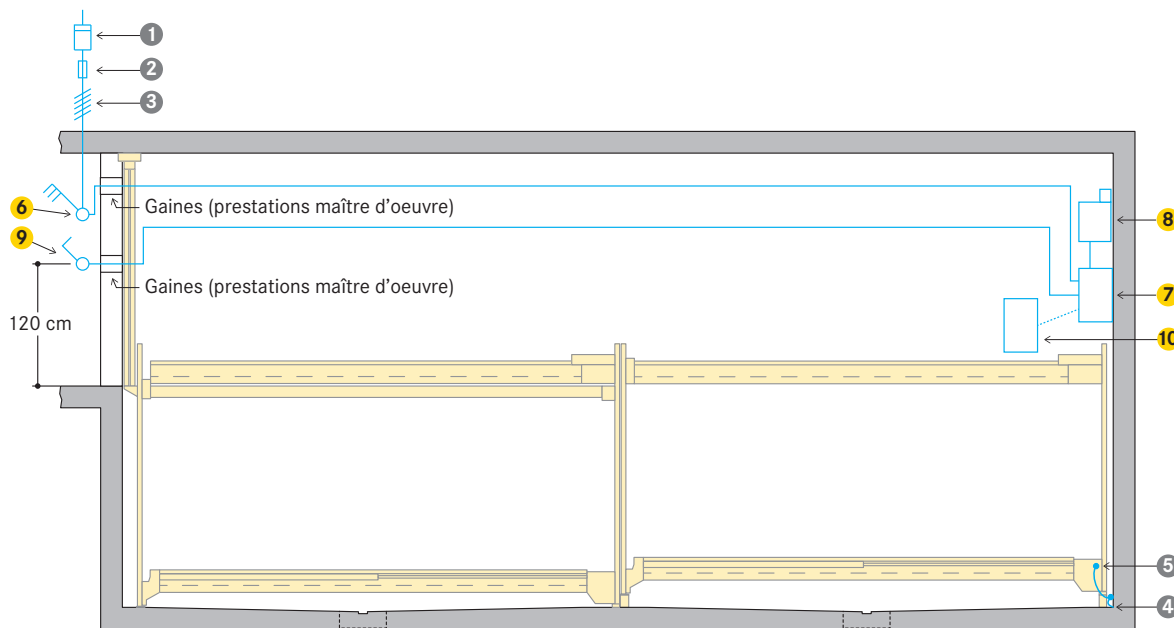

Ligne d'alimentation à fournir par le maître d'oeuvre:

- jusqu'à l'interrupteur principal
- disponible dès le commencement du montage
- à raccorder à l'interrupteur principal par le maître d'oeuvre au cours du montage
- une vérification du fonctionnement peut être effectuée par la société WÖHR avec un électricien
- une vérification du fonctionnement peut être effectuée ultérieurement par WÖHR moyennant remboursement des frais

Mise à la terre et liaison équipotentielle (prestations maître d'oeuvre):

- selon DIN EN 60204
- raccordement à prévoir tous les 10 mètres

■ Prestations maître d'oeuvre

Numéro	Quantité	Désignation	Position	Fréquence				
1	1 pièce	Compteur électrique	Intégré dans la ligne d'alimentation					
2	1 pièce	Fusible ou coupe-circuit automatique selon*:		Intégré dans la ligne d'alimentation	1 x par system			
		Rangées	Moteur			Courant de démarrage	Fusible	Charge de plate-forme
		1	3,0 kW			24 A	3 x 16 A (11 kW)	2000 kg/2600 kg
		2	3,0 kW			48 A	3 x 32 A (22 kW)	2000 kg/2600 kg
		3	3,0 kW			72 A	3 x 40 A (28 kW)	2000 kg/2600 kg
		4	3,0 kW			96 A	3 x 63 A (44 kW)	2000 kg/2600 kg
		1	5,5 kW			57 A	3 x 32 A (22 kW)	3000 kg
		2	5,5 kW			114 A	3 x 63 A (44 kW)	3000 kg
3	5,5 kW	171 A	3 x 100 A (69 kW)	3000 kg				
4	5,5 kW	228 A	3 x 125 A (86 kW)	3000 kg				
3	Selon les conditions locales	Selon les réglementations locales 3 Ph + N + PE* 230/400 V, 50 Hz	Ligne d'alimentation jusqu'à l'interrupteur principal y compris la connexion	1 x par system				
4	Tous les 10 mètres	Raccordement pour la mise à la terre et liaison équipotentielle	Coin sol de fosse/mur arrière					
5	1 pièce	Mise à la terre et liaison équipotentielle selon DIN EN 60204	Du raccordement à l'installation	1 x par system				

* Selon DIN VDE 0100 parties 410 + 430 (sans charge continue) 3PH+N+ PE (courant triphasé)

■ Volume des prestations WÖHR (sauf indication contraire dans la commande)

Numéro	Désignation
6	Interrupteur central verrouillable
7	Armoire de commande principale trame 1-4
8	Groupe hydraulique 3,0 kW (5,5 kW à une charge de plate-forme de 3000 kg) avec moteur triphasé. Coffret de commande avec protection de moteur, câblé et prêt au raccordement
9	Boîtier de commande
10	Extension armoire de commande trame 5-8

Remarques

Domaines d'application

- convient pour les parkings de logements, de bureaux et de commerces, hôtels
- utilisation exclusivement réservée aux usagers réguliers informés
- pour les usagers qui changent souvent (p. ex. pour les parkings de bureaux, les hôtels, les commerces, etc.):
 - des modifications de construction de l'installation sont nécessaires
 - veuillez consulter WÖHR

Fonction

- un emplacement vide par installation sur le niveau d'accès
- les plates-formes sur le niveau d'accès sont déplacées latéralement
- les plates-formes des niveaux inférieurs sont surélevées jusqu'à l'emplacement vide au niveau d'accès

Domaines d'application

- emplacement vide sur le niveau d'accès à gauche
- numérotation système simple:

-	2	4
1	3	5

Combilift 542

- numérotation système MR:

-	7	9
6	8	10
-	2	4
1	3	5

-	12	14
11	13	15
-	7	9
6	8	10
-	2	4
1	3	5

-	17	19
16	18	20
-	12	14
11	13	15
-	7	9
6	8	10
-	2	4
1	3	5

Combilift 542 (552/543)

Combilift 542_MR

Combilift 542_MR

Combilift 542_MR

- la numérotation de chaque installation commence par 1
- une numérotation des places différente est possible contre supplément (une modification du logiciel est nécessaire)

Groupes hydrauliques

Disposition du groupe hydraulique
- à l'intérieur de l'installation

Mesures d'insonorisation

Base:

- DIN 4109 «Insonorisation en bâtiment»
- Les 30 dB (A) exigés pourront être respectés dans les pièces habitées, si les conditions suivantes sont réalisées
- lot insonorisation de la liste d'accessoires de WÖHR
- niveau d'insonorisation du corps du bâtiment d'un minimum de $R_w = 57$ dB

- les murs adjacents aux systèmes de parking devront être en béton rigide et résistant à la flexion avec un minimum de $m' = 300$ kg/m²
- plafonds massifs au-dessus des systèmes de parking avec un minimum de $m' = 400$ kg/m²

Mesures d'insonorisation nécessaires en cas de conditions de construction divergentes.

Les meilleurs résultats sont obtenus par des dalles de plancher séparées du corps du bâtiment.

Augmentation de l'isolation acoustique (accord séparé):

La base est l'évaluation VDI 4100 «Insonorisation dans le bâtiment» et les suggestions pour une insonorisation accrue.

Dans les conditions suivantes, 25 dB (A) peuvent être maintenus dans les salons et les chambres:

- pack d'isolation phonique selon offre/commande
- valeur d'isolation acoustique du bâtiment de min. $R_w = 62$ dB (prestations maître d'oeuvre)

Remarque:

Les bruits de l'utilisateur ne sont pas soumis aux exigences (voir VDI 4100, domaine d'application - commentaires). Les bruits de l'utilisateur sont essentiellement des bruits qui peuvent être influencés individuellement par l'utilisateur du système de stationnement (p. ex. conduite sur la plate-forme, fermeture des portes du véhicule, bruits de moteur et de freinage).

Évacuation d'eau

Entrée d'eau dans la fosse:

- en hiver par la neige dans les passages de roues jusqu'à 40 litres par manoeuvre de stationnement

Canal de drainage:

- au milieu de la fosse
- raccordement à une canalisation ou au regard de la fosse de puisage (50 x 50 x 20 cm)
- vidange manuelle de la fosse de puisage
- en alternative, installation d'une pompe ou évacuation des eaux dans la canalisation par le maître d'oeuvre

Pente latérale:

- uniquement possible dans la rigole
- mais pas dans le reste de la fosse

Pente longitudinale:

- si les cotes de la fosse ont été respectées

Protection de l'environnement:

- une couche de couverture du fond de la fosse par le chantier est recommandée
- un séparateur de l'huile ou bien d'essence sur le chantier est recommandé lors du raccordement au réseau de canalisations

Contrôle de conformité (TÜV)



- contrôle de conformité volontaire par TÜV SÜD

Les systèmes de parking sont conformes à:

- la directive des machines CE 2006/42
- DIN EN 14010
- Spécifications VDMA 15423

Groupes hydrauliques

Disposition du groupe hydraulique
- à l'intérieur de l'installation

Armoire de commande

Disposition de l'armoire de commande:
- à l'intérieur de l'installation

Température

- zone d'utilisation de l'installation: +5° à +40° C (avec des plates-formes non chargées et des températures basses, il faut s'attendre à une vitesse de descente réduite)
- humidité de l'air: 50 % à +40° C
- si une utilisation dans des plages de température divergentes est prévue, des ajustements constructifs peuvent être nécessaires (veuillez consulter WÖHR)

Eclairage

- le maître d'oeuvre devra veiller à un éclairage suffisant des voies de circulation et des places de stationnement

Protection incendie

- le maître d'oeuvre devra tenir compte des obligations en matière de protection incendie et installations nécessaires (dispositifs d'extinction et de détection d'incendie, etc.)
- WÖHR fournira sur demande des documents sur les points de fixation et les dégagements pour les arroseurs

Garde-corps

Dans le cas où des voies de circulation seraient situées à côté ou derrière le Combilift, des garde-corps conformes à la norme DIN EN ISO 13857 devront être fournis par le maître d'oeuvre. Ceci est également valable pour la phase de construction du bâtiment.

Maintenance

- WÖHR et nos partenaires à l'étranger disposent d'un réseau de montage et de service après-vente
- maintenances annuelles effectuées dans le cadre d'un contrat de maintenance
- L'application des prescriptions locales relatives à la technologie, la maintenance et la révision des portes électriques ne fait pas partie de nos prestations. Ces mesures devront être observées et exécutées par le client conformément aux réglementations spécifiques du pays concerné.

Prévention de dommages par corrosion

- il faudra régulièrement exécuter les travaux définis dans les instructions de nettoyage et d'entretien des systèmes de parking WÖHR (indépendamment de la maintenance)
- nettoyer les pièces galvanisées et les plate-formes en enlevant la saleté et les dépôts salins et autres pollutions (danger de corrosion)
- le garage devra toujours être bien aéré

Protection des surfaces

- veuillez observer la fiche d'informations de la protection des surfaces!

Description des prestations

- veuillez observer la description des prestations!

Profil de l'emplacement de stationnement

- veuillez observer le profil de l'emplacement de stationnement!

Électromobilité

- veuillez observer les informations sur le produit d'alimentation électrique!
- selon la position du point de charge sur le véhicule électrique, il peut y avoir des points de collision avec des fiches saillantes et des câbles de charge

Portails coulissants et concepts d'utilisation

- veuillez observer l'information produit Portails coulissants et concepts d'utilisation!

Projet de construction

- les documents pour le permis de construire sont mis à disposition par WÖHR sur demande

Modifications de construction

- sous réserve de modifications de construction
- sous réserve de modifications de détails d'exécution, de procédés et de standards en raison du progrès technique et des directives concernant l'environnement