

# Fiche technique

## WÖHR PARKLIFT 450



- **Installation simple: 2 voitures**  
**Installation double: 4 voitures**

- **Charges des plate-formes:**
  - max. 2000 kg, charge par roue 500 kg
  - max. 2600 kg, charge par roue 650 kg

- **Position de la plate-forme à l'accès:**
  - plate-forme supérieure: 1° = 2% pente ascendante
  - plate-forme inférieure: 1° = 2% déclivité

La position de la plate-forme permet l'écoulement des eaux

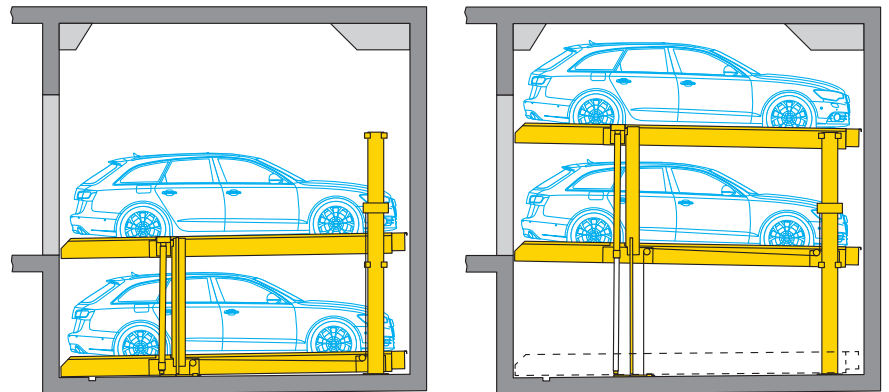

- **Cotes de longueur garage souterrain (cotes de hauteur voir page 2)**

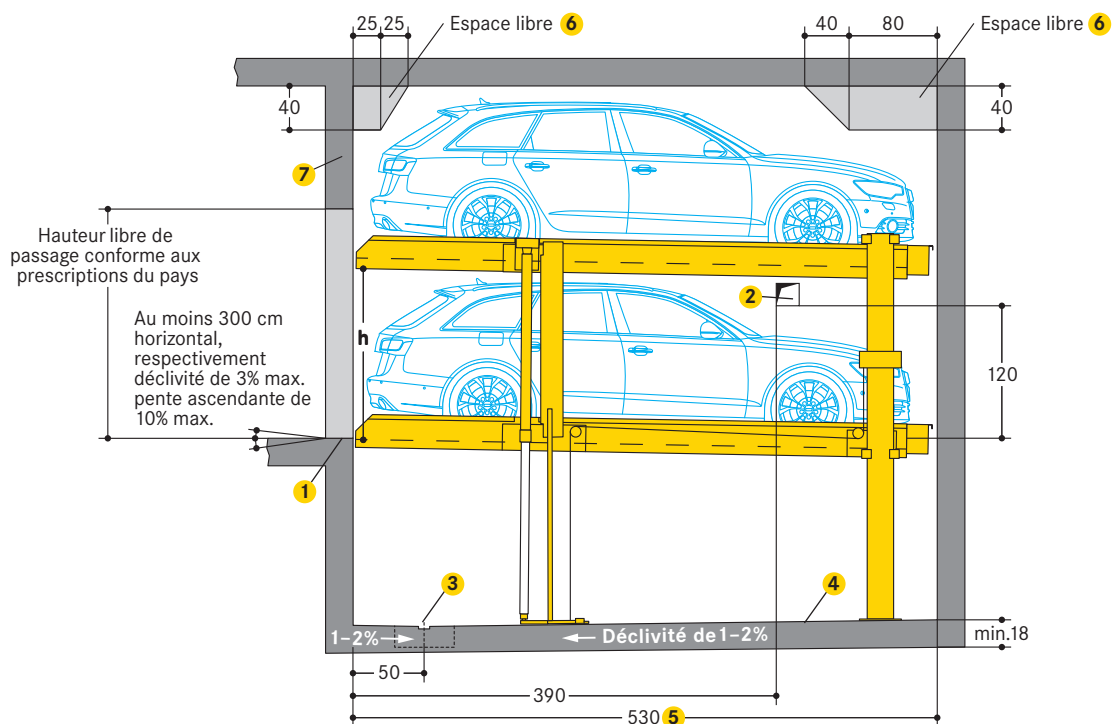

- 1 Marquage par une bande jaune et noire:
  - de la rive de la fosse de 10 cm de large selon ISO 3864 (cf. «Statique et réalisation du gros œuvre», page 4)
- 2 Dans les murs de séparation:
  - prévoir des trous de 15 x 15 cm nécessaires au passage des conduits électriques et hydrauliques
  - ne pas boucher les trous après le montage
- 3 Dans les murs de séparation:
  - prévoir des trous de 15 x 15 cm nécessaires au passage des conduits électriques et hydrauliques
  - ne pas boucher les trous après le montage
- 4 Les goulottes/renformis:
  - ne sont pas possibles dans le passage du sol de la fosse aux murs
  - si des goulottes sont nécessaires, les installations devront être plus étroites ou les fosses plus larges
- 5 500 cm longueur du véhicule = 530 cm longueur de la fosse
  - pour des véhicules plus longs: longueur du véhicule + 30 cm distance de sécurité = longueur de la fosse (longueur de la fosse max. 550 cm)
- 6 Espaces libres:
  - prière de demander les fiches techniques présentant les dimensions et les cotes détaillées
- 7 Linteau

### ■ Cotes

- toutes les cotes sont des dimensions finales minimales
- les tolérances doivent être prises en compte
- toutes les cotes sont en cm

**Cotes de hauteur type standard**

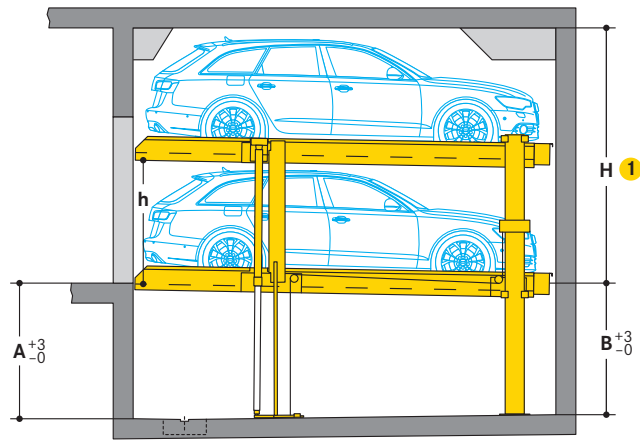

- 1 Les voitures plus hautes peuvent être stationnées sur la plate-forme supérieure.
- 2 PFS = plate-forme supérieure / PFI = plate-forme inférieure  
L = limousine / B = break

Type	Hau- teur (H) 1	Profondeur de la fosse		Hauteur des véhicules		Distance plate forme (h)
		A	B	PFS	PFI 2	
450-170	320	170	165	L+B: 150	L+B: 150	155
450-175	325	175	170	L+B: 150	L+B: 155	160
	330	175	170	L+B: 155	L+B: 155	160
450-180	330	180	175	L+B: 150	L+B: 160	165
	340	180	175	L+B: 160	L+B: 160	165
450-185	335	185	180	L+B: 150	L+B: 165	170
	350	185	180	L+B: 165	L+B: 165	170
450-190	340	190	185	L+B: 150	L+B: 170	175
	360	190	185	L+B: 170	L+B: 170	175
450-195	345	195	190	L+B: 150	L+B: 175	180
	370	195	190	L+B: 175	L+B: 175	180
450-200	350	200	195	L+B: 150	L+B: 180	185
	380	200	195	L+B: 180	L+B: 180	185

**Cotes de hauteur type premium**

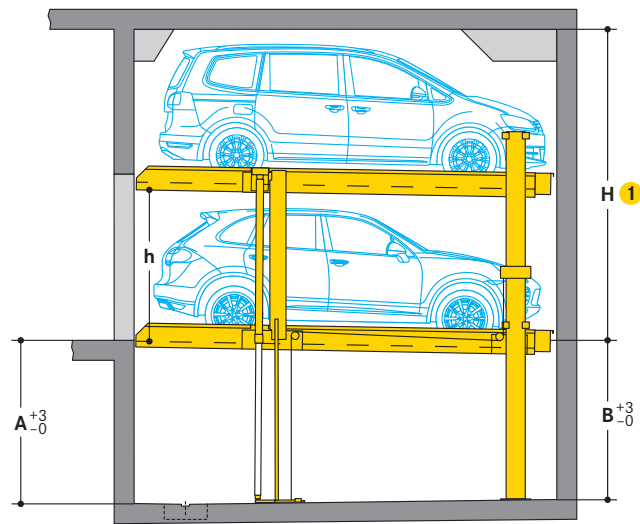

- 1 Les voitures plus hautes peuvent être stationnées sur la plate-forme supérieure.
- 2 PFS = plate-forme supérieure / PFI = plate-forme inférieure  
L = limousine / B = break

Type	Hau- teur (H) 1	Profondeur de la fosse		Hauteur des véhicules		Distance plate forme (h)
		A	B	PFS	PFI 2	
450-205	355	205	200	L+B: 150	L+B: 185	190
	390	205	200	L+B: 185	L+B: 185	190
450-210	360	210	205	L+B: 150	L+B: 190	195
	400	210	205	L+B: 190	L+B: 190	195
450-215	365	215	210	L+B: 150	L+B: 195	200
	410	215	210	L+B: 195	L+B: 195	200
450-220	370	220	215	L+B: 150	L+B: 200	205
	420	220	215	L+B: 200	L+B: 200	205
450-225	375	225	220	L+B: 150	L+B: 205	210
	430	225	220	L+B: 205	L+B: 205	210
450-230	380	230	225	L+B: 150	L+B: 210	215
	440	230	225	L+B: 210	L+B: 210	215
450-235	385	235	230	L+B: 150	L+B: 215	220
	450	235	230	L+B: 215	L+B: 215	220
450-240	390	240	235	L+B: 150	L+B: 220	225
	460	240	235	L+B: 220	L+B: 220	225

**■ Profil d'espace libre (véhicules standard)**

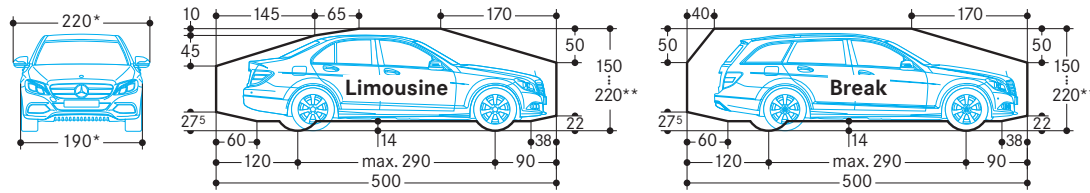

\* pour une largeur de plate-forme de 250 cm  
 \*\* la hauteur totale de la voiture, y compris la galerie et le support de l'antenne, ne devra pas dépasser les cotes maximales de hauteur de voiture indiquées ici!

**■ Cotes de largeur**

Largeur des plateformes:

- 250 cm (installation simple), 500 cm (installation double):  
 - pour une largeur de véhicule de 190 cm (sans rétroviseurs extérieurs)
- 260-270 cm (installation simple), 520-540 cm (installation double):  
 - pour les véhicules de plus de 190 cm de large (sans rétroviseurs extérieurs)  
 - pour les installations à parois intermédiaires  
 - pour les installations au bout de la voie d'accès

Des largeurs de plateforme à partir de 250 cm sont recommandées pour une procédure de stationnement à l'aise et des rapports confortables de montée et de descente. Lorsque cette largeur n'est pas atteinte, la procédure de stationnement peut être rendue limitée en fonction de la largeur du véhicule, du type de véhicule, du mode personnel de conduite, de la voie d'accès du garage/parking souterrain.

**■ Cotes de largeur (garage souterrain)**

**■ Murs de séparation**

Installation simple (2 voitures)



Encombrement B	pour les largeur intérieures de plates-formes
260	230
270	240
<b>280</b>	<b>250</b>
<b>290</b>	<b>260</b>
<b>300</b>	<b>270</b>

Installation double (4 voitures)

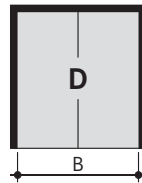

Encombrement B	pour les largeur intérieures de plates-formes
490	460
510	480
<b>530</b>	<b>500</b>
<b>550</b>	<b>520</b>
<b>570</b>	<b>540</b>

Installation combinée (6 voitures)

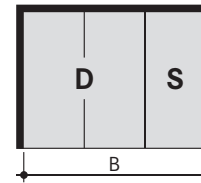

Encombrement B	pour les largeur intérieures de plates-formes
750	460+230
780	480+240
<b>810</b>	<b>500+250</b>
<b>840</b>	<b>520+260</b>
<b>870</b>	<b>540+270</b>

↑  
 Largeur de voie de circulation conforme aux prescriptions du pays

Possibilité de combiner d'autres largeurs

**■ Piliers en dehors de la fosse**

Installation simple (2 voitures)

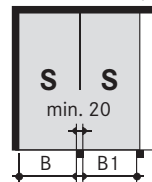

Encombrement mur-pilier B	Encombrement pilier-pilier B1	pour les largeur intérieures de plates-formes
250	240	230
260	250	240
<b>270</b>	<b>260</b>	<b>250</b>
<b>280</b>	<b>270</b>	<b>260</b>
<b>290</b>	<b>280</b>	<b>270</b>

Installation double (4 voitures)

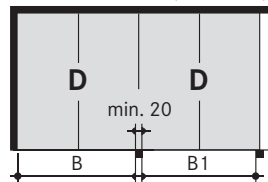

Encombrement mur-pilier B	Encombrement pilier-pilier B1	pour les largeur intérieures de plates-formes
480	470	460
500	490	480
<b>520</b>	<b>510</b>	<b>500</b>
<b>540</b>	<b>530</b>	<b>520</b>
<b>560</b>	<b>550</b>	<b>540</b>

Installation combinée (6 voitures)

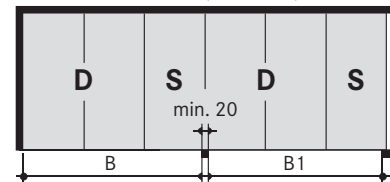

Encombrement mur-pilier B	Encombrement pilier-pilier B1	pour les largeur intérieures de plates-formes
740	730	460+230
770	760	480+240
<b>800</b>	<b>790</b>	<b>500+250</b>
<b>830</b>	<b>820</b>	<b>520+260</b>
<b>860</b>	<b>850</b>	<b>540+270</b>

↑  
 Largeur de voie de circulation conforme aux prescriptions du pays

Possibilité de combiner d'autres largeurs

**■ Piliers à l'intérieur de la fosse**

Installation simple (2 voitures)

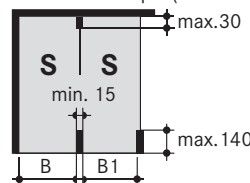

Encombrement mur-pilier B	Encombrement pilier-pilier B1	pour les largeur intérieures de plates-formes
255	245	230
265	255	240
<b>275</b>	<b>265</b>	<b>250</b>
<b>285</b>	<b>275</b>	<b>260</b>
<b>295</b>	<b>285</b>	<b>270</b>

Installation double (4 voitures)

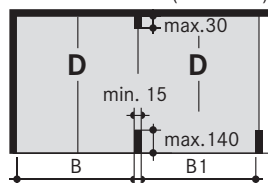

Encombrement mur-pilier B	Encombrement pilier-pilier B1	pour les largeur intérieures de plates-formes
485	475	460
505	495	480
<b>525</b>	<b>515</b>	<b>500</b>
<b>545</b>	<b>535</b>	<b>520</b>
<b>565</b>	<b>555</b>	<b>540</b>

Installation combinée (6 voitures)

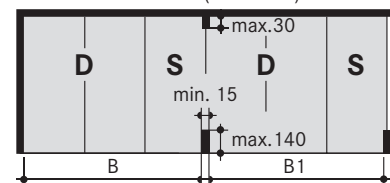

Encombrement mur-pilier B	Encombrement pilier-pilier B1	pour les largeur intérieures de plates-formes
745	735	460+230
775	765	480+240
<b>805</b>	<b>795</b>	<b>500+250</b>
<b>835</b>	<b>825</b>	<b>520+260</b>
<b>865</b>	<b>855</b>	<b>540+270</b>

↑  
 Largeur de voie de circulation conforme aux prescriptions du pays

Possibilité de combiner d'autres largeurs

**Garages avec portes**

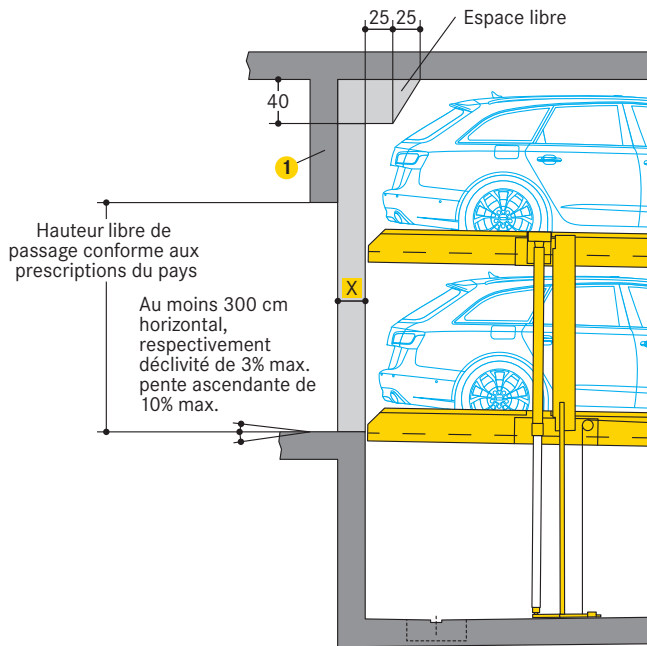

**1** Linteau

**X** = portail à rouleau 10/15 cm

Le maître d'œuvre devra vérifier la dimension X avec le fournisseur du portail.

Installation simple (2 voitures)

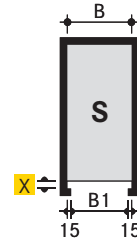

Installation double (4 voitures)

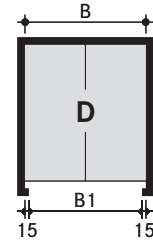

Garages alignés avec portes simples (respectivement 2 voitures)

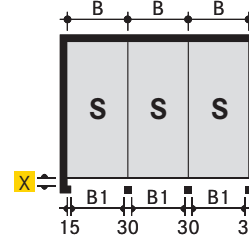

Garages alignés avec portes doubles (respectivement 4 voitures)

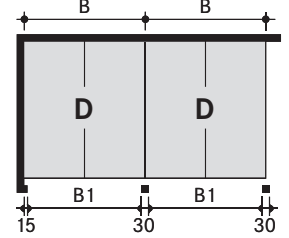

Encombrement B	pour les largeurs intérieures de plates-formes	
	B1*	
260	230	230
270	240	240
<b>280</b>	<b>250</b>	<b>250</b>
290	260	260
300	270	270

Encombrement B	pour les largeurs intérieures de plates-formes	
	B1*	
490	460	460
510	480	480
<b>530</b>	<b>500</b>	<b>500</b>
550	520	520
570	540	540

\* B1 = largeur de passage

**Statique et réalisation du gros œuvre**

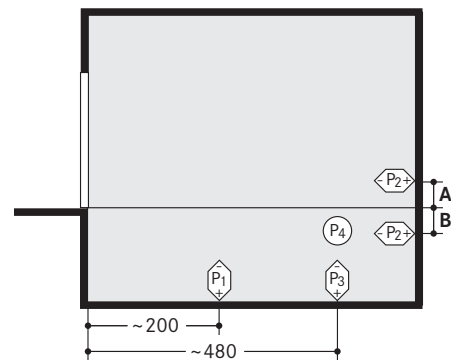
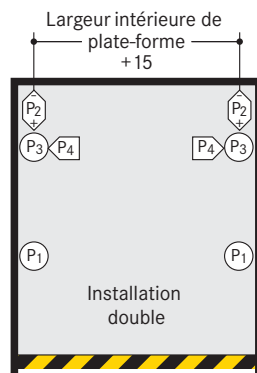
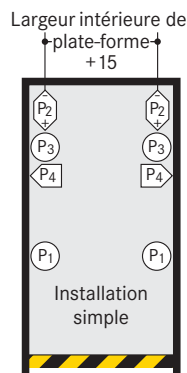

Marquage selon ISO 3864

P1	+ 45 kN*
	- 15 kN
P2	+ 4 kN
	- 4 kN
P3	+ 17 kN
P4	+ 3 kN

P1	+ 80 kN*
	- 30 kN
P2	+ 4 kN
	- 4 kN
P3	+ 30 kN
P4	+ 3 kN

\* toutes les forces, y compris le poids de la voiture

Type standard	A	B
Parklift 450-170	-	0
Parklift 450-175	-	5
Parklift 450-180	-	10
Parklift 450-185	-	15
Parklift 450-190	-	20
Parklift 450-195	-	25
Parklift 450-200	-	30

Type premium	A	B
Parklift 450-205	20	-
Parklift 450-210	15	-
Parklift 450-215	10	-
Parklift 450-220	5	-
Parklift 450-225	-	0
Parklift 450-230	-	5
Parklift 450-235	-	10
Parklift 450-240	-	15

Les efforts des points d'appui sont transmis au sol par:  
 - des semelles (d'environ 140 cm<sup>2</sup>)  
 - des chevilles expansibles  
 - profondeur de forure 12-14 cm  
 - épaisseur de la dalle de plancher 18 cm au min.

Murs:  
 - mur côté niveau d'accès et mur arrière en béton  
 - parfaitement lisse  
 - aucune pièce - comme, par exemple, des rebords ou conduits, etc. - ne devra dépasser

Qualité du béton:  
 - selon les exigences statiques du bâtiment  
 - pour le chevillage, le minimum est C20/25

Points d'appui:  
 - les longueurs sont déterminées  
 - nous tenons à votre disposition, pour chaque variante de système, des fiches détaillées vérifiées par le bureau de contrôle TÜV

**Espace nécessaire pour les groupes hydrauliques**

Dimensions en cm	1-5 Parklift	6-10 Parklift
Longueur:	100	150
Hauteur:	140	140
Profondeur:	35	35

Implantation du groupe hydraulique:  
 - disposé sur la plate-forme supérieure de manière à se déplacer avec celle-ci ou au mur  
 - si ceci n'est pas possible, l'encombrement supplémentaire au-dessus du niveau d'accès pour loger les groupes hydrauliques est déterminé pour chaque projet selon les plans correspondants (évidement de mur ou niche)

■ Répartition des travaux électriques

■ Schéma d'installation

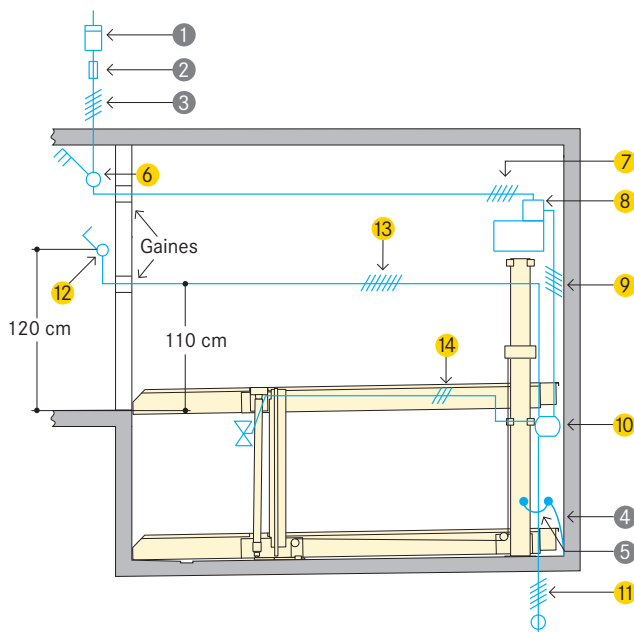

Ligne d'alimentation à fournir par le maître d'oeuvre:

- jusqu'à l'interrupteur principal
- disponible dès le commencement du montage
- à raccorder à l'interrupteur principal par le maître d'oeuvre au cours du montage
- une vérification du fonctionnement peut être effectuée par la société WÖHR avec un électricien
- une vérification du fonctionnement peut être effectuée ultérieurement par WÖHR moyennant remboursement des frais

Mise à la terre et liaison équipotentielle:

- par le maître d'oeuvre selon DIN EN 60204
- raccordement à prévoir tous les 10 mètres

■ Prestations maître d'oeuvre

Nombre	Quantité	Désignation	Position	Fréquence
1	1 pièce	Compteur électrique	Intégré dans la ligne d'alimentation	
2	1 pièce	Fusible ou coupe-circuit automatique selon DIN VDE 0100 partie 430: - 3 x 16 A à action lente pour groupe de 3,0 kW - 3 x 25 A à action lente pour groupe de 5,5 kW	Intégré dans la ligne d'alimentation	1 x par groupe hydraulique
3	Selon les conditions locales	Selon les réglementations locales 3 Ph + N + PE* 230/400 V, 50 Hz	Ligne d'alimentation jusqu'à l'interrupteur principal	1 x par groupe hydraulique
4	Tous les 10 mètres	Raccordement pour la mise à la terre et liaison équipotentielle	Coin sol de fosse/mur arrière	
5	1 pièce	Mise à la terre et liaison équipotentielle selon DIN EN 60204	Du raccordement à l'installation	1 x par system

\* DIN VDE 0100 parties 410 + 430 (sans charge continue) 3PH+N+ PE (courant triphasé)

Remarque: Dans le cas où les garages seraient fermés par une porte, le câblage électrique devra être discuté avec le fabricant de la porte avant la pose.

■ Volume des prestations WÖHR (à moins d'en avoir été spécifié autrement)

Nombre	Désignation
6	Interrupteur central verrouillable
7	Ligne pilote 5 x 2,5 <sup>2</sup> de l'interrupteur principal au groupe hydraulique
8	Groupe hydraulique avec moteur triphasé 3,0 ou 5,5 kW. Coffret de commande avec protection de moteur, câblé et prêt au raccordement
9	Ligne pilote 5 x 1,5 <sup>2</sup>
10	Boîte de dérivation
11	Ligne pilote 5 x 1,5 <sup>2</sup> jusqu'à l'installation suivante
12	Boîtier de commande pour montée/descente avec arrêt d'urgence. Pose si possible à gauche, mais toujours en dehors du champ de déplacement de la plate-forme. Introduction des câbles toujours par le bas (2 clés par place).
13	Ligne pilote 7 x 1,5 <sup>2</sup>
14	Câble de l'électro-vanne du vérin ligne pilote 3 x 1,5 <sup>2</sup>

■ Évidements et gaines pour boîtiers de commande

Posé sur crépi

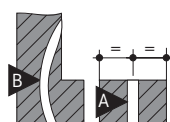
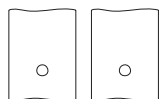

Encastré

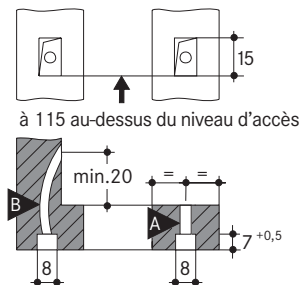

- A Gaine armée plastique ou acier M 20
- B Gaine isolante en plastique souple M 20

## Remarques

### Domaines d'application

- convient pour les parkings de logements, de bureaux et de commerces, hôtels
- utilisation exclusivement réservée aux usagers réguliers informés
- pour les usagers qui changent souvent (p. ex. pour les parkings de bureaux, les hôtels, les commerces, etc.):
  - stationnement uniquement sur la plateforme supérieure
  - des modifications de construction de l'installation sont nécessaires
  - il est impératif de consulter WÖHR au préalable

### Mesures d'insonorisation

Base:

- DIN 4109 «Insonorisation en bâtiment»

Les 30dB(A) exigés pourront être respectés dans les pièces habitées, si les conditions suivantes sont réalisées:

- lot insonorisation de la liste d'accessoires de WÖHR
- niveau d'insonorisation du corps du bâtiment d'un minimum de  $R'_w = 57$  dB
- les murs adjacents aux systèmes de parking devront être en béton rigide et résistant à la flexion avec un minimum de  $m' = 300$  kg/m<sup>2</sup>
- plafonds massifs au-dessus des systèmes de parking avec un minimum de  $m' = 400$  kg/m<sup>2</sup>

Mesures d'insonorisation nécessaires en cas de conditions de construction divergentes.

Les meilleurs résultats sont obtenus par des dalles de plancher séparées du corps du bâtiment.

Insonorisation plus élevée:

- valeurs d'insonorisation des bruits aériens selon la norme DIN 4109-10
- une insonorisation plus élevée doit être planifiée et confirmée par WÖHR en fonction du projet particulier (un encombrement plus important serait alors nécessaire)

### Evacuation d'eau

Entrée d'eau dans la fosse:

- en hiver par la neige dans les passages de roues jusqu'à 40 litres par manœuvre de stationnement

Nous recommandons de prévoir une rigole :

- dans la partie avant de la fosse
- raccordement à une canalisation ou au regard de la fosse de puisage (50 x 50 x 20 cm)
- vidange manuelle de la fosse de puisage
- en alternative, installation d'une pompe ou évacuation des eaux dans la canalisation par le maître d'œuvre

Pente latérale:

- uniquement possible dans la rigole
- mais pas dans le reste de la fosse

Pente longitudinale:

- si les cotes de la fosse ont été respectées

Protection de l'environnement:

- une couche de couverture du fond de la fosse par le chantier est recommandée
- un séparateur de l'huile ou bien d'essence sur le chantier est recommandé lors du raccordement au réseau de canalisations

### Température

- zone d'utilisation de l'installation: +5° à +40°C (pour les plateformes sans charge vitesse de descente réduite en-dessous de +5° C)
- humidité de l'air: 50% à +40°C
- en cas de conditions divergentes, veuillez consulter WÖHR

### Eclairage

- le maître d'œuvre devra veiller à un éclairage suffisant des voies de circulation et des places de stationnement

### Protection incendie

- le maître d'œuvre devra tenir compte des obligations en matière de protection incendie et installations nécessaires (dispositifs d'extinction et de détection d'incendie, etc.)

### Contrôle de conformité (TÜV)



- contrôle de conformité volontaire par TÜV SÜD

Les systèmes de parking sont conformes à:

- la directive des machines CE 2006/42
- DIN EN 14010

### Garde-corps

Les installations sont équipées de garde-corps dès que la largeur de vide admissible (20 cm) est dépassée. Dans le cas où une voie de circulation serait située à côté ou derrière les Parklift, des garde-corps conformes à la norme DIN EN ISO 13857 devront être fournis par le maître d'œuvre. Ceci est également valable pour la phase de construction du bâtiment.

### Maintenance

- WÖHR et nos partenaires à l'étranger disposent d'un réseau de montage et de service après-vente
- maintenances annuelles effectuées dans le cadre d'un contrat de maintenance

### Prévention de dommages par corrosion



- il faudra régulièrement exécuter les travaux définis dans les instructions de nettoyage et d'entretien des systèmes de parking WÖHR (indépendamment de la maintenance)
- nettoyer les pièces galvanisées et les plate-formes en enlevant la saleté et les dépôts salins et autres pollutions (danger de corrosion)
- le garage devra toujours être bien aéré

### Protection des surfaces



- veuillez observer la fiche d'informations de la protection des surfaces!

### Description des prestations



- veuillez observer la description des prestations!

### Profil de l'emplacement de stationnement



- veuillez observer le profil de l'emplacement de stationnement!

### Projet de construction

- les documents pour le permis de construire sont mis à disposition par WÖHR sur demande

### Modifications de construction

- sous réserve de modifications de construction
- sous réserve de modifications de détails d'exécution, de procédés et de standards en raison du progrès technique et des directives concernant l'environnement